

Dell™ Axim™ X50

# Manual do proprietário

**Modelos HC03U, HC03UL e HD04U**

[www.dell.com](http://www.dell.com) | [support.dell.com](http://support.dell.com)

## Notas, Avisos e Advertências



**NOTA:** NOTA indica informações importantes para utilizar melhor o computador.



**AVISO:** AVISO indica riscos para o hardware ou de perda de dados e como evitar o problema.



**ADVERTÊNCIA:** ADVERTÊNCIA indica um potencial de danos ao equipamento, de lesões corporais ou mesmo de morte.

## Abreviações e acrônimos

Para obter uma lista completa de abreviações e acrônimos, consulte o “Glossário”, na página 135.

---

As informações deste documento estão sujeitas a alteração sem aviso prévio.  
© 2004 Dell Inc. Todos os direitos reservados.

É terminantemente proibida a reprodução sem a permissão por escrito da Dell Inc.

Marcas comerciais usadas neste texto: *Dell*, o logotipo *DELL*, *Axim*, *TrueMobile*, *Dimension*, *Inspiron*, *OptiPlex*, *Latitude*, *Dell Precision*, *PowerApp*, *PowerVault*, *PowerEdge*, *PowerConnect* e *DellNet* são marcas comerciais da Dell Inc.; *Intel*, *Pentium* e *Celeron* são marcas comerciais registradas e *XScale* e *StrataFlash* são marcas comerciais da Intel Corporation; *Microsoft*, *Windows*, *Windows Media* e *ActiveSync* são marcas comerciais registradas e *Windows Mobile* é marca comercial da Microsoft Corporation; *Bluetooth* é marca comercial registrada da Bluetooth SIG, Inc. e é usada pela Dell Inc. sob licença.

Outros nomes e marcas comerciais podem ser usados neste documento como referência às entidades que reivindicam essas marcas e nomes ou aos seus produtos. A Dell Inc. declara que não tem interesse de propriedade sobre marcas e nomes de terceiros.

Modelos HC03U, HC03UL e HD04U

Setembro de 2004

P/N T6044

Rev. A01

# Índice

<b>ADVERTÊNCIA: Instruções de segurança</b> . . . . .	<b>9</b>
SEGURANÇA: Instruções gerais . . . . .	9
SEGURANÇA: Alimentação . . . . .	10
SEGURANÇA: Bateria . . . . .	10
SEGURANÇA: Viagem de avião . . . . .	11
SEGURANÇA: Instruções sobre compatibilidade eletromagnética . . . . .	11
<b>Ao usar o dispositivo</b> . . . . .	<b>12</b>
SEGURANÇA: Hábitos ergonômicos de computação . . . . .	13
SEGURANÇA: Proteção contra descargas eletrostáticas . . . . .	13
SEGURANÇA: Como descartar a bateria . . . . .	13
<b>Como obter informações</b> . . . . .	<b>14</b>

## 1 Informações sobre seu dispositivo

<b>Vista frontal, lateral e traseira</b> . . . . .	<b>15</b>
Vistas frontal e lateral . . . . .	15
Vista traseira . . . . .	17
<b>Como usar a bateria</b> . . . . .	<b>18</b>
Como instalar e remover a bateria . . . . .	18
Como carregar a bateria . . . . .	20
<b>Como conectar-se a um computador</b> . . . . .	<b>21</b>
Como usar o suporte . . . . .	21

Como carregar a bateria usando o cabo USB . . .	24
Como usar o cabo de sincronização . . . . .	25
<b>Como fazer a conexão a um projetor . . . . .</b>	<b>26</b>
<b>Como verificar o armazenamento embutido . . . . .</b>	<b>27</b>
<b>Como usar placas . . . . .</b>	<b>27</b>
Placas CompactFlash . . . . .	27
Placas de memória Secure Digital . . . . .	28
<b>Como fazer a reinicialização . . . . .</b>	<b>29</b>
Reinicialização parcial . . . . .	29
Reinicialização total . . . . .	30

## **2 Como usar o Microsoft® Windows Mobile™ 2003 Second Edition**

<b>Botões do dispositivo e caneta de reinicialização . . . . .</b>	<b>33</b>
<b>Tela Hoje . . . . .</b>	<b>33</b>
<b>Ícones de status . . . . .</b>	<b>34</b>
<b>Programas . . . . .</b>	<b>36</b>
Botões de programas . . . . .	36
Barra alternadora . . . . .	36
<b>Barra de navegação e barra de comando . . . . .</b>	<b>38</b>
<b>Menus pop-Up . . . . .</b>	<b>39</b>
<b>Localizar e organizar informações . . . . .</b>	<b>39</b>
<b>Backup de dados . . . . .</b>	<b>40</b>

<b>3</b>	<b>Como inserir informações</b>	
	<b>Como inserir texto usando o painel de entrada</b>	<b>41</b>
	Como digitar com o teclado virtual	43
	Identificador de letras	43
	Block Recognizer	43
	Transcriber	44
	Como editar texto digitado	44
	<b>Como escrever na tela</b>	<b>44</b>
	Como editar texto escrito	45
	<b>Como desenhar na tela</b>	<b>48</b>
	Como criar um desenho	48
	Edição de um desenho	49
	<b>Como gravar uma mensagem</b>	<b>49</b>
	<b>Como usar o “Meu texto”</b>	<b>50</b>
<b>4</b>	<b>Como ajustar as configurações</b>	
	<b>Guia Pessoal</b>	<b>51</b>
	<b>Guia Sistema</b>	<b>51</b>
	<b>Guia Conexões</b>	<b>52</b>
<b>5</b>	<b>Como usar o programa Microsoft® ActiveSync®</b>	
	<b>Sobre o ActiveSync</b>	<b>53</b>
	<b>Como instalar e usar o ActiveSync</b>	<b>54</b>
<b>6</b>	<b>Como agendar e se comunicar</b>	
	<b>Sobre o Microsoft® Pocket Outlook</b>	<b>55</b>

<b>Calendário</b> . . . . .	<b>55</b>
Como usar a tela Resumo . . . . .	57
Como criar solicitações de reunião . . . . .	57
<b>Contatos</b> . . . . .	<b>58</b>
Como localizar um contato . . . . .	59
Como usar a tela Resumo . . . . .	59
<b>Tarefas</b> . . . . .	<b>59</b>
<b>Notas</b> . . . . .	<b>61</b>
<b>Messaging</b> . . . . .	<b>62</b>
Como sincronizar mensagens de e-mail . . . . .	62
Como fazer a conexão direta a um servidor de e-mail . . . . .	63
Como usar a Lista de mensagens . . . . .	64
Como compor mensagens . . . . .	65
Como gerenciar mensagens e pastas de e-mail . . . . .	67
<b>Notificações</b> . . . . .	<b>68</b>

## 7 Como adicionar e remover programas

<b>Como adicionar programas usando o Microsoft® ActiveSync®</b> . . . . .	<b>69</b>
<b>Como fazer download de programas da Internet</b> . . . . .	<b>70</b>
<b>Como adicionar um programa ao menu Iniciar</b> . . . . .	<b>71</b>
Como usar o Gerenciador de arquivos do dispositivo . . . . .	71
Como usar o ActiveSync no computador . . . . .	71
<b>Mensagem de erro durante a instalação do software</b> . . . . .	<b>72</b>
Como alterar o modo de exibição do seu dispositivo. . . . .	72

<b>Advertência sobre segurança de download de arquivo</b> . . . . .	<b>73</b>
<b>Como remover programas</b> . . . . .	<b>74</b>
<b>8 Como usar os programas incluídos</b>	
<b>Microsoft® Pocket Word</b> . . . . .	<b>75</b>
<b>Pocket Excel</b> . . . . .	<b>77</b>
Dicas para trabalhar com o Pocket Excel . . . . .	79
<b>MSN Messenger</b> . . . . .	<b>80</b>
Como configurar . . . . .	80
Como trabalhar com contatos . . . . .	81
Como conversar com os contatos . . . . .	81
<b>Microsoft Windows Media® Player para Pocket PC</b> . . . . .	<b>82</b>
<b>9 Como usar o Microsoft® Pocket Internet Explorer</b>	
<b>Favoritos móveis</b> . . . . .	<b>83</b>
Como economizar memória . . . . .	84
Pasta Favoritos móveis . . . . .	85
Links favoritos . . . . .	85
<b>Como usar os canais AvantGo</b> . . . . .	<b>85</b>
<b>Como navegar pelos favoritos móveis e pela Web</b> . . . . .	<b>86</b>
<b>10 Como se conectar</b>	
<b>Como usar o infravermelho</b> . . . . .	<b>89</b>
<b>Como usar a tecnologia de rede sem fio Bluetooth®</b> . . . . .	<b>90</b>

<b>Como usar o Wi-Fi (802.11b)</b> . . . . .	<b>91</b>
<b>Como criar uma conexão de modem</b> . . . . .	<b>92</b>
<b>Como criar uma conexão Ethernet</b> . . . . .	<b>93</b>
<b>Como criar uma conexão VPN</b> . . . . .	<b>94</b>
<b>Como encerrar uma conexão</b> . . . . .	<b>95</b>
<b>Como fazer a conexão direta a um servidor de e-mail</b> . . . . .	<b>95</b>
<b>Como obter ajuda sobre a conexão</b> . . . . .	<b>96</b>

## **11 Apêndice**

<b>Especificações</b> . . . . .	<b>97</b>
<b>Contrato de licença de software da Dell™</b> . . . . .	<b>102</b>
<b>Avisos de normalização</b> . . . . .	<b>104</b>
<b>Informações de normalização para redes sem fio</b> . . . . .	<b>105</b>
Brasil . . . . .	106
Aprovações de rádio transmissão . . . . .	106
<b>Como entrar em contato com a Dell</b> . . . . .	<b>106</b>
<b>Garantias limitadas</b> . . . . .	<b>133</b>
Garantia de um ano do fabricante para usuário final (somente para a América Latina e o Caribe) . . . . .	133
<b>Glossário</b> . . . . .	<b>135</b>

<b>Índice</b> . . . . .	<b>139</b>
-------------------------	------------





## **ADVERTÊNCIA: Instruções de segurança**

Utilize as instruções de segurança a seguir para ajudar a garantir sua própria segurança pessoal e para proteger o dispositivo e o ambiente de trabalho contra danos potenciais.

### **SEGURANÇA: Instruções gerais**

- Não tente fazer manutenção no dispositivo por sua própria conta, a menos que você seja um técnico de serviços qualificado. Siga sempre as instruções de instalação.
- Se você usar uma extensão com o adaptador CA, verifique se a corrente total dos produtos conectados à extensão não excede a corrente nominal da extensão (em Amperes).
- Não introduza objetos nas aberturas de ventilação ou em qualquer outra abertura do dispositivo. Esse procedimento pode provocar incêndio ou choque elétrico por curto-circuitos de componentes internos.
- Mantenha o dispositivo afastado de radiadores e fontes de calor. Não obstrua as passagens de ar. Não coloque papéis soltos embaixo do dispositivo, não coloque o dispositivo em armários embutidos fechados, ou sobre camas, sofás ou tapetes.
- Coloque o adaptador CA em uma área ventilada, como em uma mesa ou no chão, quando utilizá-lo para executar o dispositivo ou para carregar a bateria. Não cubra o adaptador CA com papéis ou outros itens que reduzam a ventilação. Além disso, não use o adaptador CA dentro da bolsa de transporte.
- O adaptador CA pode esquentar durante a operação normal do dispositivo. Tenha cuidado ao manusear o adaptador durante ou imediatamente depois de sua operação.
- Não use o dispositivo em ambientes úmidos como, próximo de banheiras, pias ou piscinas, ou em salas subterrâneas úmidas.
- Se o dispositivo tiver um modem integrado ou opcional (placa de PC), desconecte o cabo do modem se uma tempestade com raios estiver se aproximando, para evitar o risco remoto de choque elétrico causado por raios através da linha telefônica.
- Para evitar o risco potencial de choque elétrico, não conecte ou desconecte nenhum cabo nem execute a manutenção ou a reconfiguração deste produto durante tempestades. Não use o dispositivo durante tempestades com raios, a menos que todos os cabos tenham sido desconectados e o dispositivo esteja funcionando com bateria.
- Se o dispositivo tiver um modem, o cabo desse modem deverá ser, no mínimo, 26 AWG e ter um plugue modular RJ-11 em conformidade com a FCC.
- As placas de PC podem ficar muito quentes durante a operação normal. Tenha cuidado ao remover as placas de PC depois de um período de operação contínua.
- Antes de limpar o dispositivo, desconecte-o da tomada. Limpe o dispositivo com um pano macio umedecido em água. Não use limpadores líquidos ou em aerossol que possam conter substâncias inflamáveis.

## SEGURANÇA: Alimentação

- Use somente o adaptador CA fornecido pela Dell e aprovado para este dispositivo. A utilização de um outro tipo de adaptador CA pode provocar incêndio ou explosão.
- Antes de conectar o dispositivo a uma tomada elétrica, verifique a tensão do adaptador CA para garantir que a tensão e a frequência necessárias correspondam à fonte de energia disponível.
- Para remover o dispositivo de todas as fontes de energia, desligue-o, desconecte o adaptador CA da tomada elétrica e remova a bateria instalada no compartimento de bateria.
- Para ajudar a evitar choque elétrico, conecte o adaptador CA e os cabos de alimentação do dispositivo a fontes de alimentação adequadamente aterradas. Esses cabos de alimentação podem ser equipados com plugues de três pinos para fornecer uma conexão aterrada. Não use plugues adaptadores nem remova o pino de aterramento do cabo de alimentação. Se utilizar um cabo de alimentação de extensão, utilize o tipo adequado, ou seja o de dois pinos ou o de três pinos, para que ele se adapte ao cabo de alimentação do adaptador CA.
- Verifique se não há nada em cima do cabo de alimentação do adaptador CA e se o cabo não se encontra em local onde alguém possa tropeçar ou pisar nele.
- Se você estiver utilizando uma régua de energia com várias tomadas, conecte o cabo de alimentação do adaptador CA com cuidado. Algumas régua de energia podem permitir a inserção incorreta do plugue. A inserção incorreta do plugue pode causar dano permanente ao dispositivo, bem como em risco de choque elétrico e/ou incêndio. Verifique se o pino de aterramento do plugue de força está inserido no contato de aterramento correspondente da régua de energia.

## SEGURANÇA: Bateria

- Utilize somente os módulos de bateria Dell™ aprovados para uso com este dispositivo. A utilização de outros tipos pode aumentar o risco de incêndio ou explosão.
- Não transporte baterias no bolso ou na bolsa, ou em outro local onde objetos de metal (como chaves ou cliques de papel) possam provocar o curto-circuito dos terminais. O fluxo de corrente excessiva pode provocar temperaturas extremamente altas e pode causar danos às baterias ou provocar incêndios ou queimaduras.
- A bateria apresenta um risco de queimaduras se for manuseada de forma inadequada. Não a desmonte. Se a bateria estiver danificada ou com vazamento, manuseie-a com o máximo cuidado. O vazamento de eletrólito das baterias danificadas pode causar ferimentos.
- Mantenha a bateria longe de crianças.
- Não armazene ou deixe o dispositivo ou as baterias próximo a fontes de calor, como radiadores, lareiras, fogões, aquecedores elétricos ou outros aparelhos geradores de calor. Não o exponha a temperaturas maiores que 60°C. Quando aquecida a temperaturas excessivas, as células da bateria podem explodir ou vazar, com risco de incêndio.

- Não jogue a bateria do dispositivo no fogo ou no lixo doméstico normal. As células da bateria podem explodir. Descarte a bateria usada de acordo com as instruções do fabricante ou entre em contato com a agência de descarte local para obter instruções. Descarte as baterias gastas ou danificadas imediatamente.

## **SEGURANÇA: Viagem de avião**

- Certas regulamentações da Federal Aviation Administration (Administração federal da aviação) e/ou restrições específicas de companhias aéreas podem se aplicar à operação do dispositivo Dell a bordo de aeronaves. Por exemplo, essas regulamentações/restrições podem proibir o uso de qualquer dispositivo eletrônico pessoal (PED) que tenha a capacidade de transmissão intencional de frequência de rádio ou de outros sinais eletromagnéticos a bordo de aeronaves.
  - Para melhor cumprir todas essas restrições, se o seu dispositivo portátil Dell estiver equipado com o Dell TrueMobile™ ou com algum outro dispositivo de comunicação sem fio, desative esse dispositivo antes de embarcar na aeronave e siga todas as instruções fornecidas pelo pessoal da companhia aérea com relação a esse dispositivo.
  - Além disso, o uso de qualquer PED, como dispositivos portáteis, pode ser proibido em aeronaves durante certas fases críticas do voo, como a decolagem e a aterrissagem. Algumas empresas aéreas podem ainda definir a fase crítica do voo como qualquer momento em que a aeronave esteja abaixo dos 3.050 m. Siga as instruções específicas da companhia aérea sobre os períodos em que o uso de PEDs é permitido.

## **SEGURANÇA: Instruções sobre compatibilidade eletromagnética**

Use cabos de sinal blindados para garantir a manutenção da classificação de compatibilidade eletromagnética para o ambiente pretendido. Para impressoras paralelas, há um cabo da Dell disponível. Se preferir, você poderá comprar um cabo da Dell no site [www.dell.com](http://www.dell.com).

A eletricidade estática pode danificar componentes eletrônicos do dispositivo. Para evitar esse tipo de dano, descarregue a eletricidade estática de seu corpo antes de tocar em qualquer componente eletrônico do dispositivo, como o módulo de memória. Você pode fazer isso tocando em uma superfície de metal não pintada.

**ADVERTÊNCIA:** O manuseio do cabo deste produto, ou cabos associados com acessórios vendidos com este produto, poderá expor você ao chumbo, uma substância química conhecida no Estado da Califórnia por causar malformação congênita ou outros problemas reprodutivos. *Lave as mãos depois de manusear o cabo.*

## Ao usar o dispositivo

Observe as instruções de manuseio seguro a seguir, para evitar danos ao dispositivo:

- Quando estiver configurando o dispositivo para o trabalho, coloque-o em uma superfície nivelada.
- Ao viajar, não despache o dispositivo como bagagem. Você pode passar o dispositivo por máquina de raios-x, mas nunca o passe por detectores de metal. Se o dispositivo for verificado à mão, tenha uma bateria carregada disponível, para o caso de lhe pedirem para ligar o dispositivo.
- Ao viajar, não coloque o dispositivo em compartimentos de bagagem elevados, onde ele possa ser jogado de um lado para outro. Não deixe o dispositivo cair ou sofrer qualquer outro tipo de choque mecânico.
- Proteja o dispositivo e a bateria contra riscos ambientais, como sujeira, poeira, alimentos, líquidos, temperaturas extremas e exposição demasiada à luz do sol.
- Quando o dispositivo é transportado de para um ambiente para outro com temperatura e/ou umidade diferente, pode ocorrer condensação no seu interior. Para evitar danos ao dispositivo, antes de usá-lo aguarde tempo suficiente para que a umidade evapore.



**AVISO:** Ao transportar o dispositivo de condições de baixa temperatura para um ambiente mais quente, ou de condições de alta temperatura para um ambiente mais frio, deixe que o dispositivo se aclimate à nova temperatura ambiente antes de ligá-lo.

- Ao desconectar um cabo, puxe-o pelo conector ou pelo laço de alívio de tensão, não pelo cabo em si. Ao puxar o conector, mantenha-o alinhado para evitar o entortamento dos pinos. Além disso, antes de conectar um cabo, verifique se os dois conectores estão corretamente orientados e alinhados.
- Manipule cuidadosamente os componentes. Segure componentes, como módulos de memória, pelas bordas e não pelos pinos.
- Limpe a tela com um pano macio umedecido em água. Umedeça o pano e passe-o pela tela em uma única direção, de cima para baixo. Remova a umidade da tela rapidamente e mantenha-a seca. Uma exposição prolongada à umidade pode danificar a tela. *Não use* limpavidros comerciais para limpar a tela.

## SEGURANÇA: Hábitos ergonômicos de computação



**ADVERTÊNCIA:** O uso impróprio ou prolongado do teclado pode causar lesões.



**ADVERTÊNCIA:** Olhar para o visor ou para a tela do monitor externo por períodos prolongados de tempo pode causar fadiga visual.

## SEGURANÇA: Proteção contra descargas eletrostáticas

A eletricidade estática pode danificar componentes eletrônicos do dispositivo. Para evitar esse tipo de dano, descarregue a eletricidade estática de seu corpo antes de tocar em qualquer componente eletrônico do dispositivo, como o módulo de memória. Você pode fazer isso tocando em uma superfície de metal não pintada.

Você pode também tomar as seguintes medidas para evitar danos causados por descargas eletrostáticas:

- Quando estiver retirando um componente sensível a estática de sua embalagem de envio, não o remova do material de embalagem antiestático até o momento da instalação. Imediatamente antes de abrir a embalagem anti-estática, descarregue a eletricidade estática do seu corpo.
- Ao transportar um componente sensível, primeiro coloque-o em um recipiente ou embalagem anti-estática.
- Manuseie todos os componentes sensíveis em um local à prova de estática. Se possível, use pisos antiestáticos e esteiras antiestáticas na bancada.

## SEGURANÇA: Como descartar a bateria



O dispositivo utiliza uma bateria de íons de lítio e uma bateria recarregável de NiMH. Para obter instruções sobre como trocar as baterias do dispositivo, consulte “Como usar a bateria”, na página 18.

Não descarte a bateria com o lixo doméstico. Entre em contato com a empresa de coleta de lixo de sua região para obter o endereço do local mais próximo para depósito da bateria.

## Como obter informações

O que você está procurando?	Encontre aqui
Como configurar o dispositivo e as informações dos conectores e botões do meu dispositivo	O diagrama de configuração e o <i>Manual do proprietário Dell™</i>
Informações sobre como usar o dispositivo	<i>Manual do proprietário Dell</i> e Ajuda do Pocket PC Para ver a Ajuda, toque no botão <b>Iniciare</b> toque em <b>Ajuda</b>
Programas adicionais que podem ser instalados no dispositivo	<i>CD do Dell Companion</i>
Informações sobre como utilizar os programas do dispositivo	Ajuda do PocketPC e, se disponível, toque em <b>Ajuda</b> dentro de um programa específico
Conexão e sincronização com um computador	<i>Manual do proprietário Dell</i> e a ajuda do Microsoft® ActiveSync® <i>no computador</i> Para ver a Ajuda, clique em <b>Ajuda</b> e clique em <b>Ajuda do Microsoft ActiveSync</b> .
Atualizações de última hora e informações técnicas detalhadas	Os arquivos readme (leia-me), localizados na pasta <b>ActiveSync</b> do computador e no <i>CD Dell Companion</i> .
Informações atualizadas do Pocket PC	<a href="http://www.microsoft.com/windowsmobile">www.microsoft.com/windowsmobile</a>
Etiqueta de serviço	Etiqueta localizada no slot da bateria (remova a bateria)

# Informações sobre seu dispositivo

## Vista frontal, lateral e traseira

**⚠️ ADVERTÊNCIA:** Antes de executar qualquer procedimento desta seção, leia e siga as instruções de segurança da página 9.

### Vistas frontal e lateral

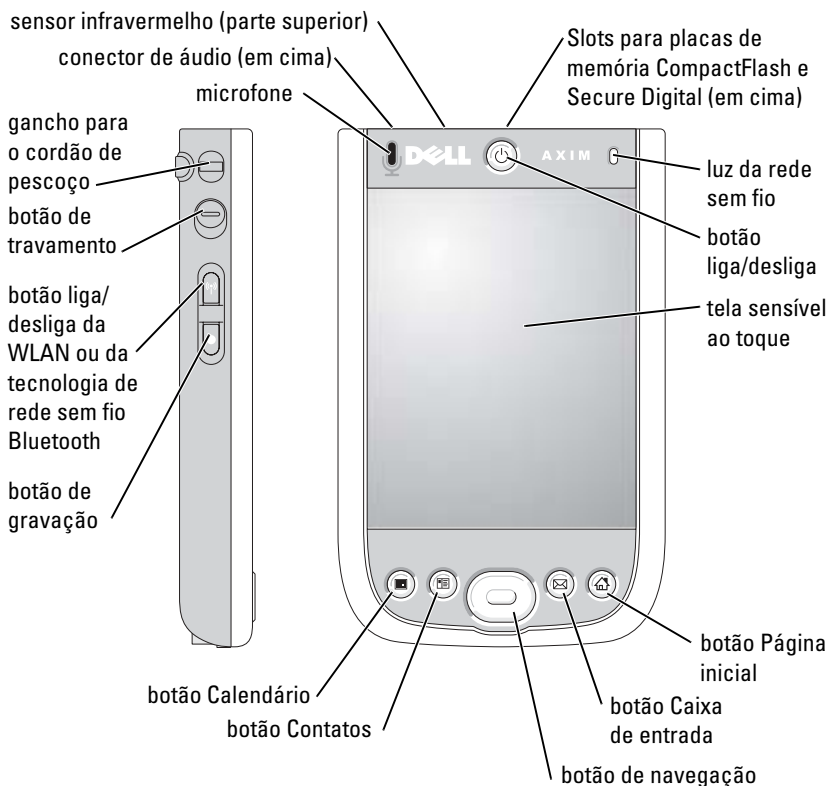

**SENSOR DE INFRAVERMELHO**—O sensor infravermelho permite a transferência de arquivos de seu dispositivo para outro dispositivo compatível que tenha infravermelho, sem o uso de conexões a cabo.

**MICROFONE**—Permite gravar áudio.

**SLOTS PARA PLACAS DE MEMÓRIA COMPACTFLASH E SECURE DIGITAL**—Consulte "Como usar placas", na página 27 para obter informações sobre o uso das placas de memória CompactFlash e Secure Digital.

**BOTÃO LIGA/DESLIGA**—Pressione o botão liga/desliga para ligar e desligar o dispositivo. Mantenha pressionado o botão liga/desliga para esmaecer a tela. Repita a operação para iluminar a tela.

- Quando o dispositivo estiver ligado à energia externa e a bateria principal estiver completamente carregada, a luz do botão liga/desliga será verde e contínua.
- Quando a carga da bateria principal estiver baixa, a luz do botão liga/desliga será amarela e intermitente.
- Quando a bateria estiver sendo carregada, a luz do botão liga/desliga será âmbar e contínua.
- Quando o dispositivo estiver transmitindo uma notificação, a luz do botão liga/desliga estará verde e piscando rapidamente.

**TELA SENSÍVEL AO TOQUE**—Use a tela sensível ao toque e a caneta de reinicialização para inserir informações em seu dispositivo. Consulte "Como inserir informações", na página 41.

**BOTÃO LIGA/DESLIGA PARA A WLAN OU PARA A TECNOLOGIA DE REDE SEM FIO BLUETOOTH®**—

Em dispositivos de conexão sem fio, este botão liga e desliga tanto a WLAN quanto a tecnologia Bluetooth. Desligue os dispositivos sem fio para economizar energia. Em dispositivos sem o recurso de WLAN, este botão liga e desliga a tecnologia Bluetooth.

**BOTÃO PÁGINA INICIAL**—Pressione este botão para ir à página inicial ou para ligar o dispositivo.

**BOTÃO DE NAVEGAÇÃO**—Pressione o lado direito, esquerdo, superior ou inferior do botão de navegação para mover o cursor na tela. Pressione o centro para efetivar a seleção.

**BOTÃO CONTATOS**—Pressione este botão para ir para a página Contatos ou para ligar o dispositivo.

**BOTÃO CALENDÁRIO**—Pressione este botão para abrir o Calendário ou para ligar o dispositivo.

**BOTÃO DE GRAVAÇÃO**—Consulte "Como gravar uma mensagem", na página 49 para obter informações sobre como usar o botão de gravação.



**BOTÃO DE TRAVAMENTO**—Permite que você trave o dispositivo de modo que ele não responda quando outras pessoas tentarem pressionar as teclas.

## Vista traseira

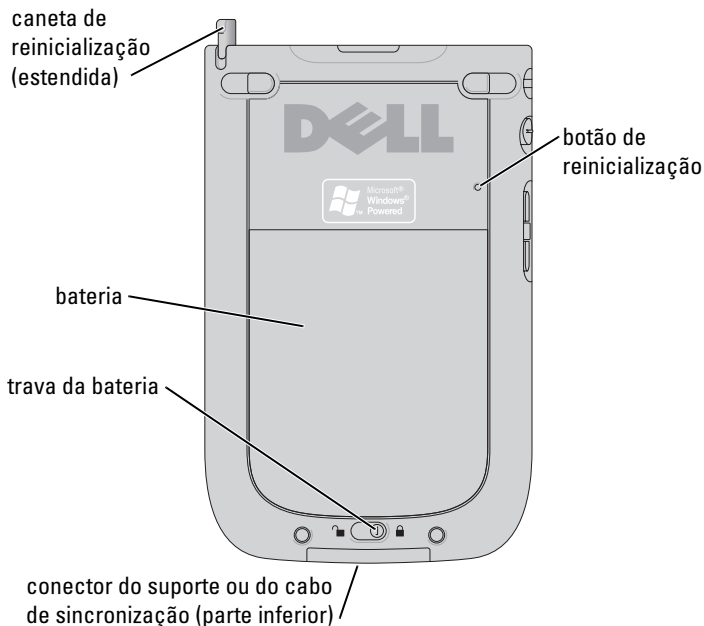

**TRAVA DA BATERIA**—Use essa chave para liberar e retirar a bateria principal. Consulte "Como instalar e remover a bateria", na página 18.

**BATERIA**—Consulte "Como usar a bateria", na página 18 para obter informações sobre a bateria principal.

**CONECTOR DO SUPORTE OU DO CABO DE SINCRONIZAÇÃO**—Faz a conexão ao suporte ou ao cabo de sincronização. Consulte "Como conectar-se a um computador", na página 21.

**BOTÃO DE REINICIALIZAÇÃO**—Consulte "Como fazer a reinicialização", na página 29 para obter informações sobre como usar o botão de reinicialização.

**CANETA DE REINICIALIZAÇÃO**—Use a caneta de reinicialização para escrever ou desenhar na tela. Para retirar a caneta, puxe-a para cima e para fora do suporte. Para não perdê-la, guarde a caneta no suporte quando não a estiver usando. Verifique se a caneta está na direção correta ao recolocá-la no encaixe.

## Como usar a bateria

- ➔ **AVISO:** Não use o dispositivo antes de ter carregado a bateria principal por um mínimo de 8 horas para a primeira carga.

Antes de usar o dispositivo pela primeira vez, você precisa instalar e carregar a bateria. Depois que a bateria estiver carregada, use as propriedades de energia para monitorar a carga da bateria. Consulte a Ajuda do PC de bolso no dispositivo para obter mais informações.

### Como instalar e remover a bateria

Para instalar a bateria:

- 1 Desligue o dispositivo.
- 2 Alinhe os contatos da bateria com os contatos do slot da bateria, insira a bateria e empurre-a para dentro do slot até ouvir um clique.

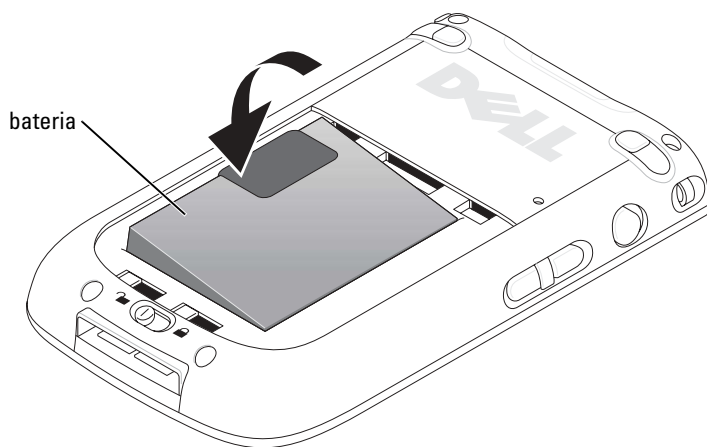

- 3 Feche a tampa da bateria.
- 4 Prenda a tampa da bateria deslizando a trava para a direita.

**NOTA:** O dispositivo liga imediatamente quando a bateria é inserida e a trava da tampa é acionada.

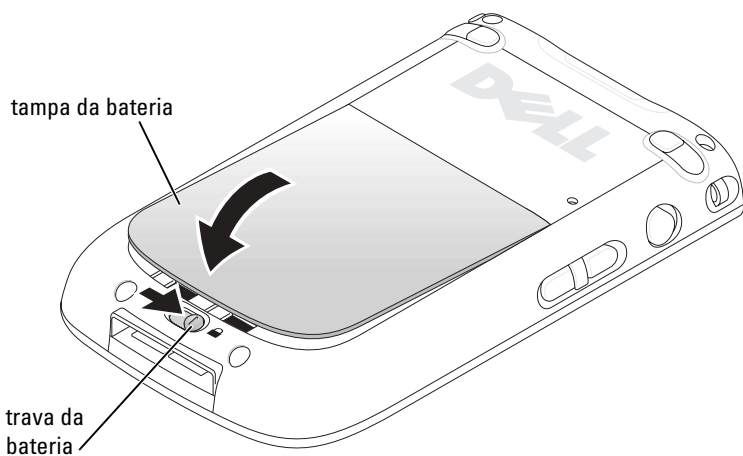

Para remover a bateria:

- 1** Empurre a trava para a esquerda para soltar a tampa da bateria.
- 2** Levante a tampa.

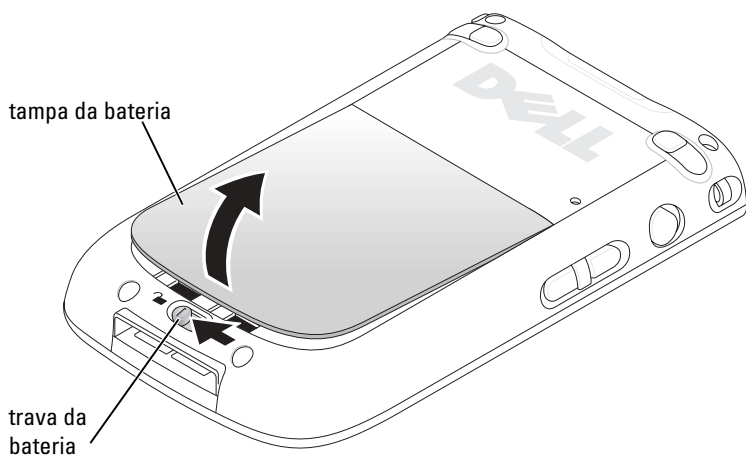

- 3 Puxe a aba para levantar a bateria para fora do compartimento.

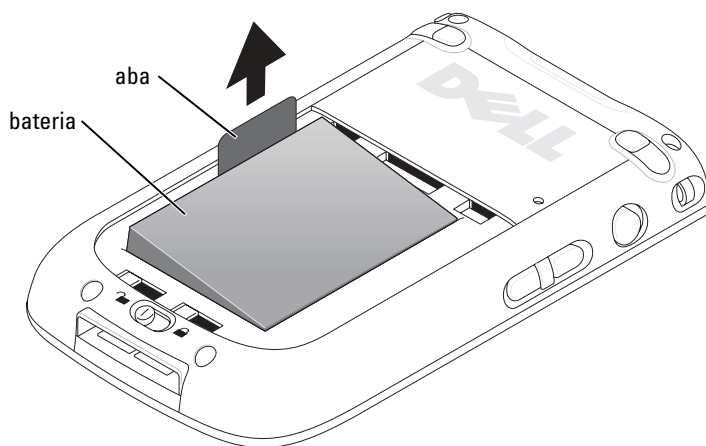

**NOTA:** A etiqueta de assistência técnica encontra-se debaixo da bateria. Você precisará dessa etiqueta quando acessar o Suporte da Dell no site [support.dell.com](http://support.dell.com) (em inglês), ou quando ligar para os serviços ao cliente ou para o suporte técnico da Dell.

## Como carregar a bateria

Utilize uma das opções a seguir para carregar a bateria principal:

- Conecte o adaptador CA diretamente ao adaptador do carregador, depois ao dispositivo e depois à tomada elétrica.
- Conecte o adaptador CA diretamente ao cabo de sincronismo, ao dispositivo e depois à tomada elétrica.
- Conecte o adaptador CA ao suporte e insira o dispositivo no suporte. Consulte "Como usar o suporte", na página 21 para obter mais informações.
- Conecte o suporte com o dispositivo a um computador que, por sua vez, esteja conectado a uma tomada elétrica. Consulte "Como carregar a bateria usando o cabo USB", na página 24.

A bateria padrão (1.100 mAh) precisa de 5 horas para atingir a carga completa; a bateria opcional (2.200 mA) precisa de 10 horas para atingir a carga completa.

Se a bateria principal estiver com muito pouca carga, o dispositivo entrará no modo "repouso profundo" e será desligado.

Para recuperar de uma condição de bateria com muito pouca carga:

- 1 Conecte o adaptador CA ou troque a bateria principal por uma bateria totalmente carregada.
- 2 Pressione o botão liga/desliga para ligar o dispositivo.

Se você remover a bateria principal, a bateria interna de backup poderá durar até 30 minutos em modo de "repouso profundo". Não remova a bateria principal se a bateria de backup estiver com pouca carga.

Por padrão, o dispositivo se desligará se ficar sem uso por um período de tempo definido pelo usuário. Consulte "Guia Sistema", na página 51 para obter informações sobre **Energia** e para definir o período de tempo durante o qual o dispositivo pode permanecer inativo antes de ser desligado automaticamente.

## Como conectar-se a um computador

Você pode conectar o dispositivo a um computador usando o suporte ou conectá-lo diretamente ao computador usando o cabo de sincronização. Conecte o dispositivo a um computador para:

- Adicionar programas ao dispositivo. Consulte "Como adicionar programas usando o Microsoft® ActiveSync®", na página 69 para obter mais informações.
- Sincronizar dados do dispositivo com dados do computador.

Para obter informações sobre como sincronizar dados, consulte os seguintes recursos:

- "Como usar o programa Microsoft® ActiveSync®" na página 53
- Ajuda do ActiveSync no computador
- Ajuda do ActiveSync no dispositivo

## Como usar o suporte



**NOTA:** Dependendo da configuração do dispositivo, o suporte é opcional.

Você pode utilizar o suporte para:

- Sincronizar os dados do dispositivo com os dados do computador.

- Conecte o dispositivo a uma tomada elétrica para economizar carga da bateria.
- Carregar a bateria principal. Consulte "Como usar a bateria" na página 18 para obter mais informações.
- Carregar uma bateria sobressalente.

**NOTA:** Antes de conectar o dispositivo a um computador pela primeira vez, instale o ActiveSync do CD do Dell™ Companion no computador.

Para conectar o dispositivo ao suporte:

- 1 Coloque o suporte em uma superfície plana e nivelada perto do computador.
- 2 Conecte o cabo do suporte ao conector USB do computador.
- 3 Conecte o adaptador CA ao suporte e a uma tomada elétrica.

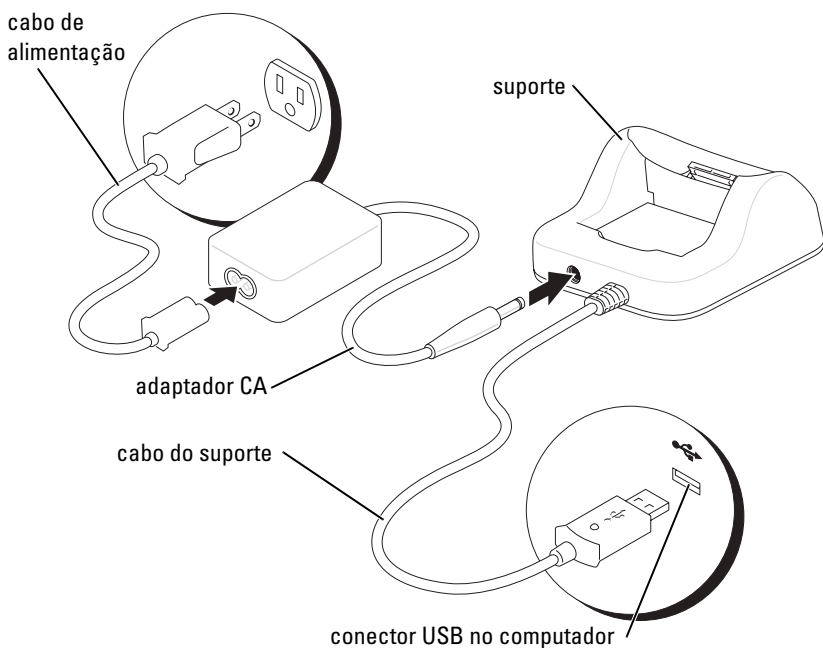

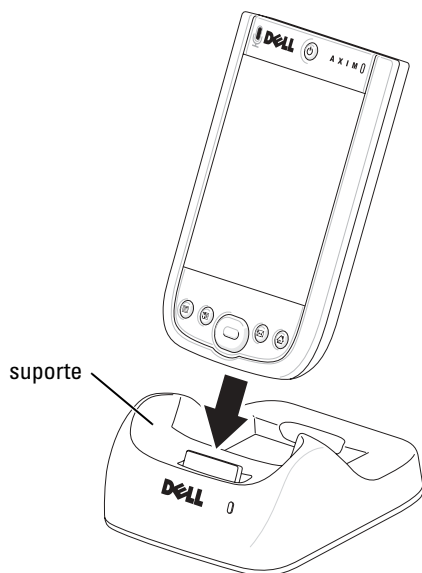

- 4 Alinhe o conector na parte inferior do dispositivo com o conector no suporte e, mantendo a frente do dispositivo alinhada com a frente do suporte, abaixe o dispositivo em direção ao suporte.

Quando o dispositivo está acoplado ao suporte, o ícone de status da conexão aparece na barra de comando (consulte página 34).

A luz de status de bateria sobressalente funciona da seguinte forma:

- Verde— A bateria de reserva está completamente carregada.
- Âmbar — A bateria de reserva está sendo carregada.

 **NOTA:** O botão liga/desliga no dispositivo indica o status de carga da bateria principal. Veja a descrição das luzes do botão liga/desliga na página 16 para obter mais informações.

Para remover o dispositivo do suporte, puxe para cima e para fora do suporte.

## Como carregar a bateria usando o cabo USB

Você pode carregar a bateria do dispositivo quando o suporte, contendo o dispositivo, é conectado, através de um cabo USB, a um computador que é, por sua vez, ligado à tomada elétrica.



**NOTA:** A carga pelo cabo USB não ocorrerá enquanto o dispositivo estiver ligado.

Você pode carregar a bateria usando uma porta USB de 5V/500mA quando o dispositivo estiver desligado.



**NOTA:** O uso de um hub USB externo com portas de 5V/100mA para carregar a bateria do dispositivo poderá causar uma queda de voltagem temporária no hub, e outros dispositivos USB conectados às portas do hub podem não funcionar normalmente até que o dispositivo seja removido.



**NOTA:** A carga através da porta USB é mais demorada que a carga feita com o adaptador CA.

O carregador pára de funcionar após 7 horas. Se você precisar de mais de 7 horas para carregar a bateria do dispositivo, desconecte e reconecte o cabo USB para recomençar o processo de carga.



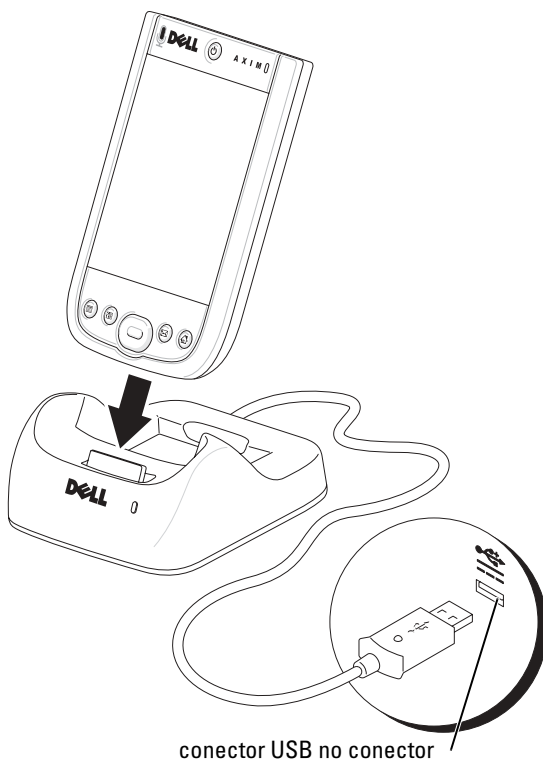

## Como usar o cabo de sincronização

Use o cabo de sincronização para conectar seu dispositivo diretamente ao computador sem utilizar o suporte.

 **NOTA:** Dependendo da configuração do dispositivo, o cabo de sincronização é opcional.

Para conectar o cabo de sincronização:

- 1 Conecte uma extremidade do cabo ao conector USB do computador.
- 2 Conecte a outra extremidade do cabo ao dispositivo.

 **AVISO:** Para evitar danos ao conector, pressione os dois botões nas laterais do conector para soltar a estrutura de auto-travamento antes de puxar o conector para fora do dispositivo.

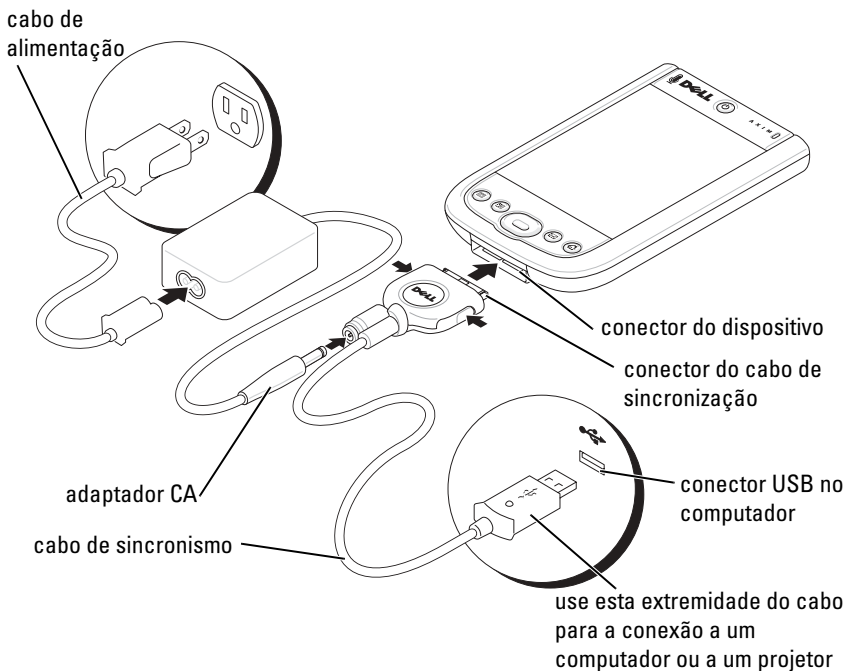

## Como fazer a conexão a um projetor

Você pode conectar o dispositivo a um projetor usando um cabo VGA.

- NOTA:** A opção VGA está disponível apenas com o modelo VGA do dispositivo.
- NOTA:** O cabo VGA não é fornecido com o dispositivo a menos que você o tenha comprado.
- NOTA:** Você precisa instalar o programa Viewer para que o dispositivo possa detectar o projetor. Para configurar este programa, consulte a respectiva ajuda (arquivo Help do Viewer).

Para conectar o dispositivo ao projetor, conecte o conector de sincronismo do cabo VGA ao dispositivo, e depois conecte o outro conector do cabo VGA ao cabo do projetor. Abra o programa Viewer para que o dispositivo detecte o projetor.

## Como verificar o armazenamento embutido

A quantidade de memória flash de seu dispositivo depende da configuração do dispositivo e do tamanho da imagem do sistema operacional. A memória é não volátil, portanto os dados salvos aqui não são perdidos mesmo que o dispositivo fique totalmente sem energia.

Para verificar o espaço disponível na memória não volátil do dispositivo:

- 1 Toque no botão **Iniciar** e toque em **Configurações**.
- 2 Toque na guia **Sistema** e toque em **Memória**.
- 3 Toque na guia **Placa de armazenamento** e, em seguida, selecione **Memória interna** no menu suspenso para ver o espaço disponível.

## Como usar placas

### Placas CompactFlash

O dispositivo suporta placas CompactFlash tipo II. Alguns tipos comuns de placas são:

- Modem — É conectado a uma linha telefônica para transmissão de dados.
- Comunicação sem fio — Comunicação de dados sem o uso de conexões por cabo. Você pode usar placas, como as placas com tecnologia sem fio Bluetooth e placas de LAN sem fio 802.11b.
- Armazenamento — Para armazenamento de dados ou instalação de programas.

Se você não tiver uma placa CompactFlash instalada, insira o bloco plástico de preenchimento para proteger o slot.

Para instalar uma placa CompactFlash:

- 1 Se o bloco de preenchimento estiver instalado, remova-o.

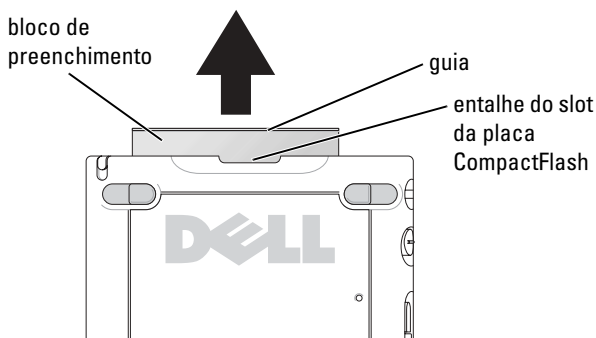

- 2 Alinhe a aba da parte de trás da placa CompactFlash com o entalhe do slot e empurre a placa para dentro do slot.

**AVISO:** Não force a placa. Se sentir resistência, remova a placa, verifique a orientação e insira-a novamente.

Consulte a documentação que vem com a placa para obter informações sobre como utilizá-la.

## Placas de memória Secure Digital

Use placas de memória Secure Digital para salvar ou fazer backup de dados.

Para instalar uma placa de memória Secure Digital:

- 1 Se já houver uma placa instalada, pressione-a para soltá-la e remova-a.

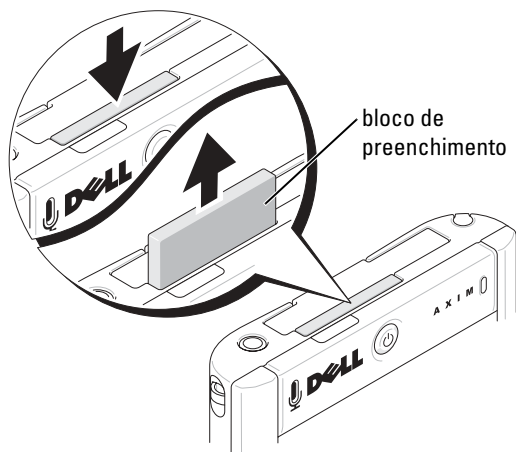

- 2 Certifique-se de que a placa esteja na posição correta e empurre-a no slot até ouvir o clipe de encaixe.

➡ **AVISO:** Não force a placa. Se sentir resistência, remova a placa, verifique a orientação e insira-a novamente.

Consulte a documentação que vem com a placa para obter informações sobre como utilizá-la.

## Como fazer a reinicialização

### Reinicialização parcial

Na reinicialização parcial, o dispositivo apaga os dados que não foram salvos, mas preserva os dados que foram armazenados na memória. Faça a reinicialização parcial se o dispositivo parar de responder quando você toca em uma tecla ou pressiona um botão.

Para fazer uma reinicialização por software, use a caneta de reinicialização para pressionar o botão de reinicialização.

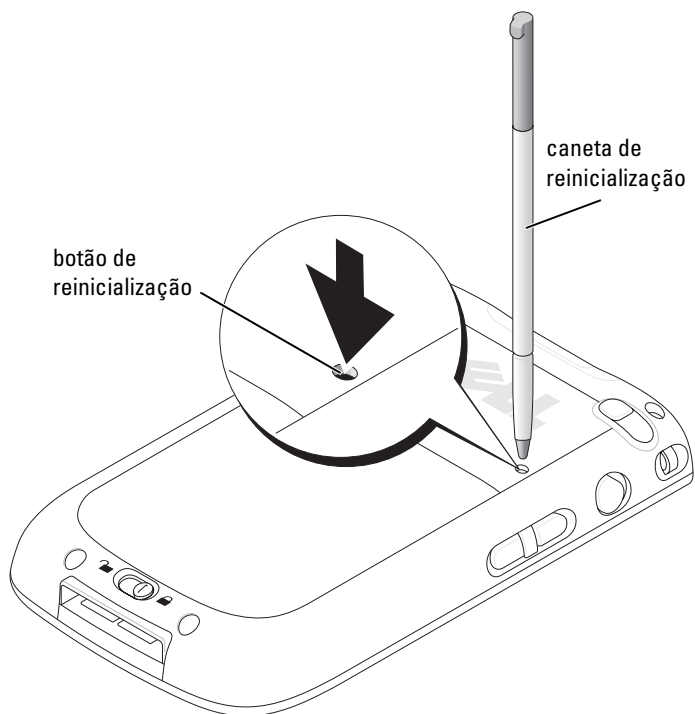

## Reinicialização total

**AVISO:** Quando faz uma reinicialização total, você perde todos os dados armazenados na memória do seu dispositivo e todos os programas que você instalou.

Faça uma reinicialização total se:

- Você quiser apagar todos os dados armazenados na memória do seu dispositivo.
- Esquecer sua senha e precisar removê-la.
- O dispositivo estiver apresentando sérios problemas operacionais e você já tiver tentado a reinicialização parcial.

 **AVISO:** Recomenda-se enfaticamente que seja feito um backup dos dados antes de uma reinicialização total. Consulte a Ajuda do ActiveSync no computador para obter mais informações.

Para fazer uma reinicialização total:

- 1** Pressione e mantenha pressionado o botão liga/desliga.
- 2** Usando a caneta de reinicialização, mantenha o botão de reinicialização pressionado por 2 segundos.
- 3** Siga as instruções da tela.





# Como usar o Microsoft® Windows Mobile™ 2003 Second Edition

## Botões do dispositivo e caneta de reinicialização

O dispositivo tem botões de hardware que controlam ações e funções de rolagem, e uma caneta para selecionar itens e inserir informações.

No dispositivo, a caneta substitui o mouse:

- **Tocar** — Toque a tela uma vez com a caneta para abrir itens e selecionar opções.
- **Arrastar** — Segure a caneta e arraste-a pela tela para selecionar textos e imagens. Arraste sobre uma lista para selecionar múltiplos itens.
- **Tocar e segurar** — Toque e mantenha a caneta em um item para ver uma lista de ações disponíveis para aquele item. No menu pop-up que aparece, toque na ação que você quer executar.

Consulte “Como inserir informações” na página 41 para obter mais informações.

## Tela Hoje

Quando o dispositivo é ligado pela primeira vez no dia (ou após 4 horas de inatividade), a tela **Hoje** aparece. Você pode também ver a tela **Hoje** tocando no botão **Iniciar** e tocando em seguida em **Hoje**. A tela **Hoje** mostra a data e as informações sobre o proprietário do dispositivo, o calendário de hoje e as tarefas importantes. Para personalizar a tela **Hoje**:

- 1 Toque no botão **Iniciar** e toque em **Configurações**.
- 2 Toque na guia **Pessoal** e toque em **Hoje**.

Use a guia **Aparência** para alterar o plano de fundo da tela **Hoje**.

Use a guia **Itens** para alterar os itens que aparecem na tela **Hoje**.

Botão  
Iniciar

ícone de conexão

ícone do controle de  
volume

















menu de novos itens

ícone do  
status da  
conexão da  
tecnologia  
sem fio  
Bluetooth®

## Ícones de status



**NOTA:** Se não houver espaço suficiente para mostrar todos os ícones de notificação, o ícone  será mostrado. Toque no ícone de notificação para ver todas as notificações.

<b>Ícone</b>	<b>Descrição</b>
	Liga e desliga o som.
	A bateria de backup está fraca.
	A bateria principal está sendo carregada.
	A bateria principal está fraca.
	A bateria principal está muito fraca.
	A bateria principal está carregada.
	Conexão ativa. Toque no ícone para configurar as conexões.
	Conexão não detectada.
	Rede sem fio detectada.
	A sincronização está começando ou terminando.
	Sincronização em andamento.
	Nova(s) mensagem(ns) instantânea(s).
	Nova(s) mensagem(ns) de e-mail.

## Programas

Você pode passar de um programa para outro, selecionando um programa pelo menu **Iniciar**. Para acessar programas que não estão na lista do menu **Iniciar**, toque no botão **Iniciar**, toque em **Programas** e toque no nome do programa.



**NOTA:** Alguns programas têm etiquetas abreviadas para caixas de verificação e menus suspensos. Para ver o nome completo de uma etiqueta abreviada, toque e mantenha a caneta em cima da etiqueta. Arraste a caneta para fora da etiqueta, para que o comando não seja realizado.

### Botões de programas

Você também pode alternar para alguns programas pressionando um botão de programa. Seu dispositivo tem quatro botões de programa na parte frontal. Os ícones nos botões identificam os programas que serão abertos. Por padrão, os botões abrem os aplicativos Home, Messaging, Contatos e Calendário.

### Barra alternadora

Você pode também usar a barra alternadora para passar de programa para programa ou para fechar programas abertos. Para abrir a barra alternadora:











- 1 Toque no botão **Iniciar** e toque em **Configurações**.
- 2 Toque na guia **Sistema** e toque em **Barra alternadora**.

O ícone da barra alternadora, , aparece na barra de navegação.

Toque em  para ver a lista de todos os programas abertos. No menu da barra alternadora:

- Toque em **Configurações de brilho** ou em **Configurações de energia** para fazer estas configurações.
- Toque no nome de um programa para alternar para esse programa.
- Toque em **Sair do programa atual** para fechar o programa atual.
- Toque em **Sair de todos os programas** para fechar todos os programas abertos.
- Toque em **Sair da barra alternadora** para fechar o menu.

A tabela a seguir contém uma lista parcial dos programas do dispositivo. Consulte o CD *Dell™ Companion* para obter programas adicionais que podem ser instalados no dispositivo.

<b>Ícone</b>	<b>Programa</b>	<b>Descrição</b>
	ActiveSync	Sincroniza informações entre o dispositivo e o computador.
	Calendário	Monitora seus compromissos e cria solicitações de reuniões.
	Contatos	Mantém os contatos de seus amigos e colegas.
	Messaging	Envia e recebe mensagens de e-mail.
	Pocket Internet Explorer	Navega por websites e sites WAP, e faz download de novos programas e arquivos da Internet.
	Notas	Cria notas escritas a mão ou digitadas, desenhos ou gravações.
	Tarefas	Monitora suas tarefas.
	Pocket Excel	Cria novas planilhas ou abre e edita planilhas Excel que tenham sido criadas no computador.
	MSN Messenger	Envia e recebe mensagens instantâneas para os seus contatos do MSN Messenger.
	Pocket Word	Cria novos documentos ou abre e edita documentos Word que tenham sido criados no computador.

## Barra de navegação e barra de comando

A barra de navegação está localizada na parte superior da tela. Ela mostra o programa ativo e o horário atual e permite que você passe para outros programas e feche telas.

Use a barra de comando na parte inferior da tela para executar tarefas nos programas. A barra de comando contém nomes de menus, ícones e o ícone do painel de entrada. Para criar um novo item no programa atual, toque em **Novo**. Para ver o nome de um ícone, toque e mantenha a caneta em cima do ícone. Arraste a caneta para fora do ícone, para que o comando não seja realizado.

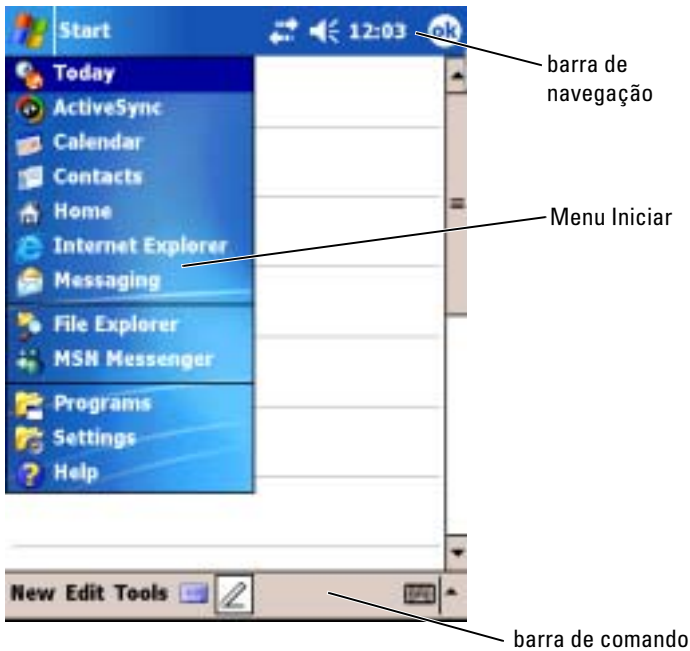

## Menus pop-Up

Com os menus pop-up, você pode selecionar rapidamente uma ação para um item. Por exemplo, você pode utilizar o menu pop-up na lista de contatos para apagar um contato, fazer cópia de um contato ou enviar uma mensagem de e-mail para um contato. As ações nos menus pop-up variam de programa para programa. Para acessar um menu pop-up, toque e mantenha a caneta sobre o nome de um item. Quando o menu aparecer, levante a caneta e toque na ação que você quer executar. Para fechar o menu sem realizar nenhuma ação, toque em qualquer lugar fora do menu.

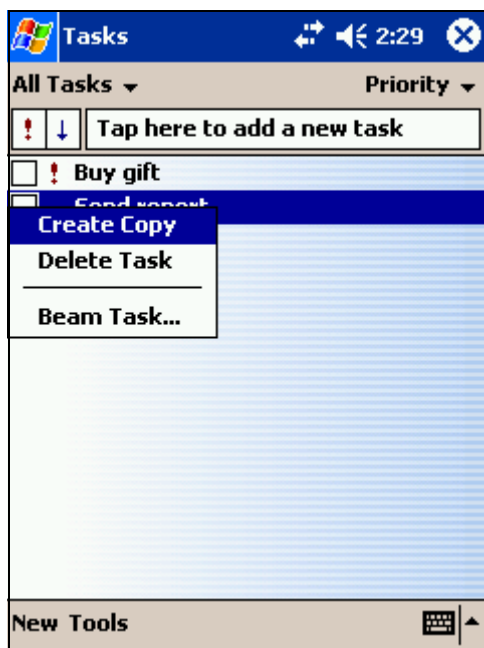

## Localizar e organizar informações

O recurso Localizar em seu dispositivo ajuda-o a localizar informações com rapidez.

No menu **Iniciar**, toque em **Localizar**. Digite o item que você quer procurar, selecione o tipo de dados no menu suspenso e toque em **Ir** para dar início à busca.

Você pode também utilizar o Gerenciador de arquivos para procurar arquivos em seu dispositivo e para organizar seus arquivos em pastas. No menu **Iniciar**, toque em **Programas** e toque em **Gerenc. de arquivos**.

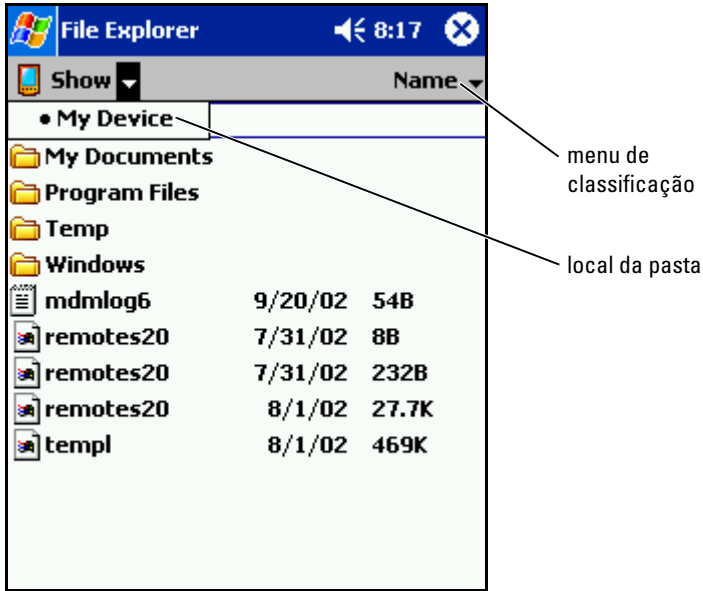

## Backup de dados

Para evitar ou minimizar a perda de dados, faça periodicamente backup dos dados armazenados em seu dispositivo. Use o ActiveSync para sincronizar os arquivos do dispositivo com os arquivos do computador. Você também pode arrastar e soltar arquivos do dispositivo para o computador, utilizando o Windows Explorer. Consulte a Ajuda do ActiveSync no computador para obter mais informações.



## Como inserir informações

Você tem várias opções para inserir informações:

- Usar o painel de entrada para inserir texto digitado utilizando o teclado ou qualquer outro método de entrada.
- Escrever diretamente na tela com a caneta.
- Desenhar figuras na tela com a caneta.
- Falar no microfone do dispositivo para gravar uma mensagem.

Use o Microsoft® ActiveSync® para sincronizar ou copiar informações do computador para o dispositivo. Para obter mais informações sobre o ActiveSync, consulte a Ajuda do ActiveSync no computador.

### Como inserir texto usando o painel de entrada

Use o painel de entrada para inserir informações em qualquer programa do dispositivo. Você pode digitar usando o teclado virtual ou escrever utilizando o Letter Recognizer, o Block Recognizer ou o Transcriber. Os caracteres aparecem como texto digitado na tela.

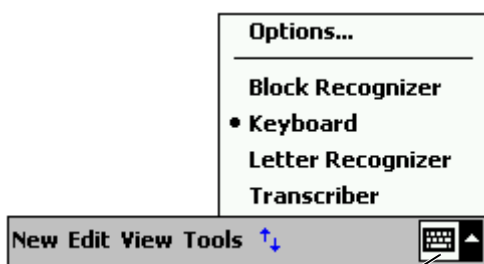

Ícone do painel de entrada

Para mostrar ou ocultar o painel de entrada, toque no ícone do painel de entrada. Toque na seta ao lado do ícone do painel de entrada para alterar os métodos de entrada.

Quando você usa o painel de entrada, o dispositivo antecipa a palavra que você está digitando ou escrevendo e a exibe acima do painel de entrada. Quando você toca na palavra exibida, ela é inserida no ponto de inserção. Quanto mais você utilizar o dispositivo, mais ele aprenderá a antecipar palavras.

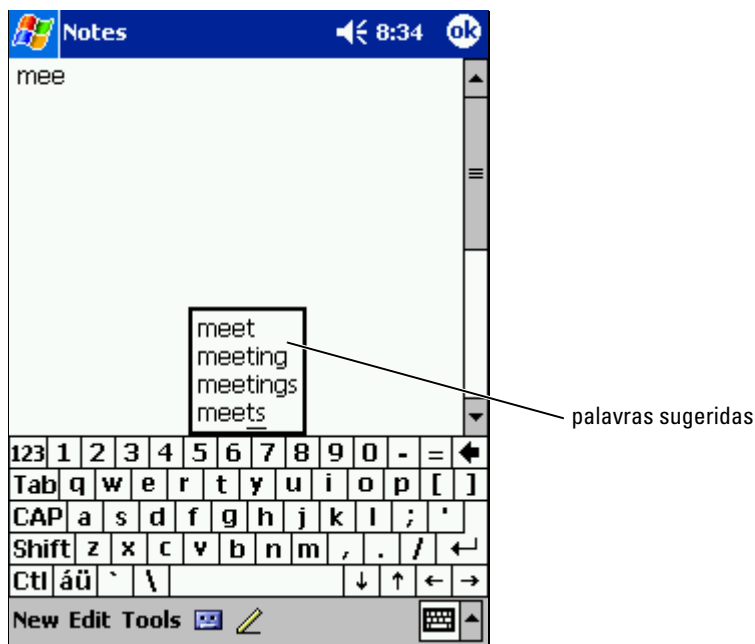

Para alterar as opções de sugestão de palavras, como o número de palavras sugeridas:

- 1 Toque no botão **Iniciar** e toque em **Configurações**.
- 2 Toque na guia **Pessoal**, toque em **Entrada** e toque na guia **Conclusão de palavras**.
- 3 Selecione as configurações desejadas e toque em **OK**.

## Como digitar com o teclado virtual

- 1 Toque na seta ao lado do ícone do painel de entrada e toque em **Teclado**.
- 2 Toque nas teclas do teclado virtual com a caneta.

## Identificador de letras

O identificador de letras (Letter Recognizer) permite utilizar a caneta para escrever letras na tela da mesma forma como você as escreveria no papel.



**NOTA:** O identificador de letras é fornecido com os sistemas operacionais em inglês, francês, alemão, italiano e espanhol. Outras versões não suportam o identificador de letras.

- 1 Toque na seta ao lado do ícone do painel de entrada e toque em **Letter Recognizer** (identificador de letras).
- 2 Com a caneta, escreva uma letra entre as linhas que aparecem na parte inferior da tela.

As letras serão convertidas em texto digitado na tela. Para obter instruções específicas sobre como utilizar o identificador de letras, toque no ponto de interrogação ao lado da área de escrita.



**NOTA:** Toque em **Demo** para aprender os tipos de traços de caracteres que o dispositivo pode reconhecer.

## Block Recognizer

O Block Recognizer permite utilizar traços de caracteres que são semelhantes aos utilizados em outros dispositivos de mão.



**NOTA:** O Block Recognizer é fornecido com sistemas operacionais em inglês, francês, alemão, italiano e espanhol. Outras versões não suportam o Block Recognizer.

- 1 Toque na seta ao lado do ícone do painel de entrada e toque em **Block Recognizer**.
- 2 Utilizando a caneta, escreva o traço de caractere desejado na caixa que aparece na parte inferior da tela.

Os traços de caractere são convertidos em texto digitado na tela. Para obter instruções específicas sobre como utilizar o Block Recognizer, toque no ponto de interrogação ao lado da área de escrita.



**NOTA:** Toque em **Demo** para aprender os tipos de traços de caracteres que o dispositivo pode reconhecer.

## Transcriber

O Transcriber permite escrever em qualquer lugar da tela utilizando a caneta, de maneira semelhante à que você escreveria no papel. Diferentemente do Letter Recognizer e do Block Recognizer, você pode escrever uma frase ou mais e, em seguida, fazer uma pausa para permitir que o Transcriber converta os caracteres escritos em caracteres digitados.



**NOTA:** O Transcriber é fornecido com os sistemas operacionais em inglês, francês, e alemão. Outras versões não suportam o Transcriber.

- 1 Toque na seta ao lado do ícone do painel de entrada e toque em **Transcriber**.
- 2 Com a caneta, escreva em qualquer lugar da tela.

Quando você faz a pausa, o Transcriber converte os caracteres escritos em caracteres digitados. Para obter instruções específicas sobre como utilizar o Transcriber, toque no ponto de interrogação no canto esquerdo inferior da tela.

## Como editar texto digitado

Para editar ou formatar texto digitado, selecione-o primeiro.

- 1 Arraste a caneta pelo texto que você quer selecionar.
- 2 Toque e mantenha o texto selecionado.
- 3 Toque no comando de edição adequado no menu pop-up.

Você pode também clicar em **Editar** na parte inferior da tela para selecionar comandos de edição.

## Como escrever na tela

Em qualquer programa que aceita texto escrito, como o programa Notas e a guia **Notas** de alguns programas, você pode utilizar a caneta para escrever diretamente na tela. Você pode editar e formatar o que escreveu e converter as informações em texto posteriormente.

 **NOTA:** Alguns programas que aceitam texto escrito, podem não ter o ícone de caneta. Consulte a documentação desse programa para descobrir como alternar para o modo de escrita.

Para escrever na tela, toque no ícone de caneta para alternar para o modo de escrita. Serão mostradas linhas na tela para ajudá-lo a escrever.

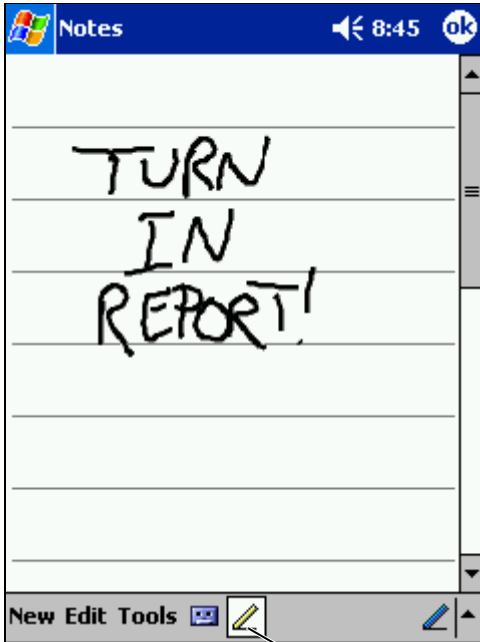

ícone de caneta

### Como editar texto escrito

Para editar ou formatar texto escrito, selecione-o primeiro.

- 1 Toque no ícone de caneta para desseleccioná-lo.
- 2 Arraste a caneta pelo texto que você quer selecionar.
- 3 Toque e mantenha o texto selecionado.
- 4 Toque no comando de edição adequado no menu pop-up.

Você pode também clicar em **Editar** na parte inferior da tela para selecionar comandos de edição.

- 5 Toque no ícone de caneta para voltar ao modo de escrita.

Para converter texto escrito em texto digitado, toque em **Ferramentas** e toque em **Reconhecer**.

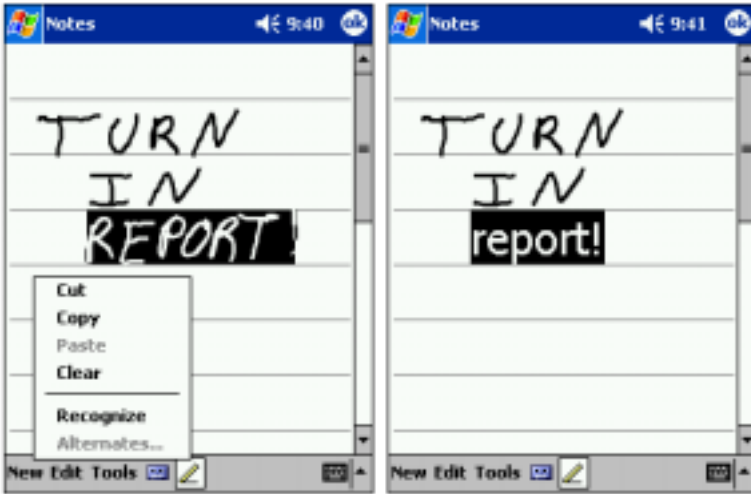

Se você quiser converter somente certas palavras, selecione-as antes de clicar em **Reconhecer** (ou toque e mantenha as palavras selecionadas e toque em **Reconhecer** no menu pop-up). Se uma palavra não for reconhecida, ela não será convertida para texto digitado.

Se a conversão estiver incorreta, você pode selecionar diferentes palavras em uma lista de alternativas ou retornar para o texto escrito original:

- 1 Toque e mantenha o ponteiro na palavra incorreta.
- 2 No menu pop-up, toque em **Alternativas**.  
Um menu com uma lista de palavras alternativas aparecerá.
- 3 Toque na palavra correta, ou toque no texto escrito na parte superior do menu para retornar ao texto escrito original.

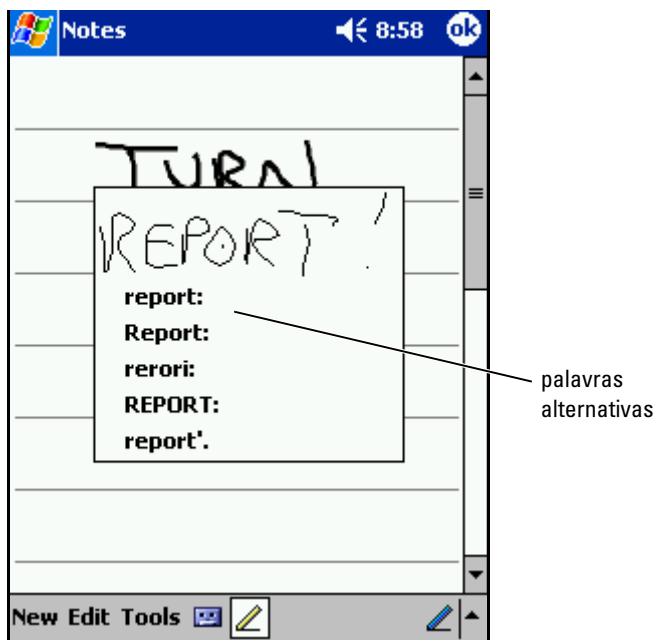

Dicas para obter um bom reconhecimento.

- Escreva com clareza.
- Escreva nas linhas e desenhe as continuções das letras corretamente abaixo da linha. Escreva a cruz do “t” e os apóstrofos abaixo da linha superior, de modo que eles não se confundam com a palavra acima. Escreva pontos e vírgulas acima da linha.
- Para melhorar o reconhecimento, experimente alterar o nível de zoom para 300% utilizando o menu **Ferramentas**.
- Escreva as letras das palavras próximas umas das outras e deixe espaços grandes entre as palavras, para que o dispositivo possa determinar facilmente onde as palavras começam e terminam.
- Palavras hifenizadas, palavras estrangeiras que utilizam caracteres especiais, como acentos, e alguns sinais de pontuação, não podem ser convertidas.
- Você não pode adicionar texto escrito a uma palavra para alterá-la após essa palavra ter sido reconhecida. Você deve apagar a palavra escrita e escrever a nova palavra.

## Como desenhar na tela

Você pode desenhar na tela da mesma maneira que escreve na tela. No entanto, a seleção e edição de desenhos é diferente da seleção e edição de texto escrito. Por exemplo, desenhos selecionados podem ser redimensionados, enquanto o texto escrito não pode.

### Como criar um desenho



**NOTA:** Para aumentar o zoom ou diminuir o zoom no desenho, toque em Ferramentas e toque em um nível de zoom.

Cruze três linhas da tela no seu primeiro traço. Uma caixa de desenho aparecerá. Os traços subsequentes que tocarem ou ficarem dentro da caixa de desenho tornam-se parte do desenho. Os desenhos que não cruzarem três linhas serão tratados como texto escrito.

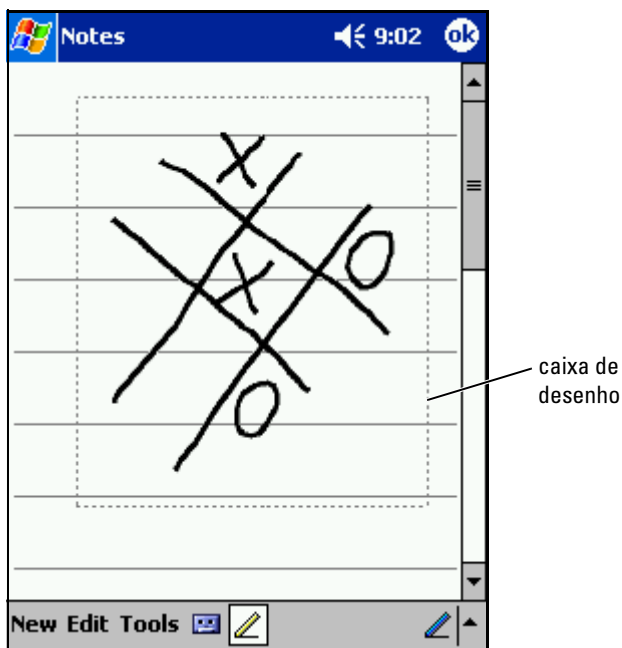



## Edição de um desenho

Para editar ou formatar um desenho, selecione-o primeiro.

- 1 Toque e mantenha a caneta no desenho até que a alça de seleção apareça.

Para selecionar vários desenhos, desfaça a seleção do ícone da caneta e arraste para selecionar os desenhos.

- 2 Toque e mantenha o desenho selecionado e toque em um comando de edição no meu pop-up.
- 3 Você pode cortar, copiar e colar desenhos selecionados clicando e mantendo o desenho selecionado e, em seguida, clicando em um comando de edição no menu pop-up.

Você pode também clicar em **Editar** na parte inferior da tela para selecionar comandos de edição.

Para redimensionar um desenho, assegure-se de que um ícone de caneta não esteja selecionado e arraste uma alça de seleção.

## Como gravar uma mensagem

Em qualquer programa em que você pode escrever ou desenhar na tela, você pode também gravar uma mensagem para capturar rapidamente pensamentos, lembretes e números de telefone. Em Calendário, Tarefas e Contatos, você pode incluir uma gravação na guia **Notas**. No programa Notas, você pode criar uma gravação autônoma ou incluir uma gravação em uma anotação escrita. Se você quiser incluir a gravação em uma anotação, abra a anotação primeiro. No programa Messaging, você pode adicionar uma gravação a uma mensagem de e-mail.

Para gravar uma mensagem:

- 1 Coloque o microfone próximo à boca ou a outra fonte de som.
- 2 Pressione e mantenha pressionado o botão Record (Gravar) na lateral do dispositivo, até que ouvir um bipe.
- 3 Com o botão Record pressionado, faça a gravação.
- 4 Para parar de gravar, solte o botão Record.

O dispositivo emitirá dois bipes. A nova gravação irá aparecer na lista de anotações ou como um ícone incorporado.

**NOTA:** Você também pode fazer uma gravação clicando no ícone Record na barra de ferramentas Recording (Gravação).

Para reproduzir uma gravação, toque no nome da gravação na lista ou toque no ícone de alto-falante na anotação.

## Como usar o “Meu texto”

Ao usar o Messaging ou o MSN Messenger, use 'Meu texto' para inserir rapidamente mensagens predefinidas ou usadas com frequência. Para inserir uma mensagem, toque em **Meu texto** e toque em uma mensagem.



**NOTA:** Você pode adicionar texto a uma mensagem do Meu texto, depois de inserir a mensagem.

Para editar uma mensagem do Meu Texto:

- 1 No Messaging ou no MSN Messenger, toque em **Ferramentas**.
- 2 Toque em **Editar mensagens de 'Meu texto'**.
- 3 Faça as alterações e toque em **OK**.

## Como ajustar as configurações

Você pode ajustar as configurações do dispositivo para se adequarem à maneira como você trabalha. Para ver as opções disponíveis, toque no botão **Iniciar** e toque em **Configurações**.



**NOTA:** Dependendo dos recursos do dispositivo, pode haver guias adicionais e itens adicionais nas guias.

Consulte a Ajuda do Pocket PC no dispositivo para obter informações adicionais sobre como ajustar as configurações (toque no botão **Iniciar** e toque em **Ajuda**).

### Guia Pessoal

- **Botões** — Determina os programas que são abertos quando você pressiona os botões de hardware.
- **Entrada** — Ajusta as configurações do método de entrada, a forma de completar palavras e outras opções.
- **Menus** — Adiciona ou remove itens do menu **Iniciar**.
- **Inf. do proprietário** — Insere as suas informações de contato.
- **Senha** — Define uma senha para proteger os dados armazenados no dispositivo.
- **Sons e notificações** — Ajusta o volume e define as notificações. Consulte “Notificações” na página 68 para obter mais informações.
- **Hoje** — Personaliza a aparência e as informações que serão mostradas na tela Hoje.

### Guia Sistema

- **Sobre** — Informações sobre o software Microsoft® Windows Mobile™ 2003 Second Edition e sobre o dispositivo.
- **Brilho** — Ajusta as configurações de brilho para economizar energia.

- **Certificados** — Mostra ou apaga certificados armazenados no dispositivo. Os certificados ajudam a estabelecer a sua identidade e a identidade de outros computadores, para impedir que usuários não autorizados acessem seus dados.
- **Relógio e alarmes** — Altera a hora ou ajusta o alarme.
- **Memória** — Faz a alocação de memória para armazenamento de dados e de programas. Mostra a memória livre e a memória usada, a memória da placa de armazenamento e os programas em execução.
- **Microfone** — Ajusta o ganho do microfone.
- **Energia** — Indica o status da bateria ou da carga. Define o período de tempo durante o qual o dispositivo pode permanecer inativo antes de ser desligado, na guia **Avançado**.
- **Configurações regionais** — Mostra e permite a alteração do formato das configurações regionais, como moeda, hora e data.
- **Remover programas** — Permite a remoção de programas do dispositivo. Para obter mais informações, consulte “Como adicionar e remover programas” na página 69.
- **Tela** — Ajusta a tela, se o dispositivo não estiver respondendo de maneira adequada aos toques, e permite selecionar a orientação da tela.
- **Barra alternadora** — Ajusta as configurações do utilitário de inicialização do programa barra alternadora.
- **Informações do sistema** — Veja informações técnicas sobre o dispositivo.

## Guia Conexões

- **Emitir** — Troca informações por raios infravermelhos com outros dispositivos.
- **Bluetooth** — Liga e desliga as emissões de rádio com a tecnologia sem fio Bluetooth<sup>®</sup>, e cria e edita dispositivos acoplados. Por padrão, o rádio está desligado.
- **Conexões** — Adiciona e configura conexões de modem ou de servidor.
- **Utilitário Dell WLAN** — Disponível somente em dispositivos com Wi-Fi.
- **Placas de rede** — Define as configurações de placa de rede.

# Como usar o programa Microsoft<sup>®</sup> ActiveSync<sup>®</sup>

## Sobre o ActiveSync

Você pode sincronizar as informações do computador com as informações do dispositivo usando o ActiveSync. A sincronização compara os dados do dispositivo com os dados do computador e atualiza os dois com as informações mais recentes. Por exemplo:

- Mantenha os dados do Microsoft Pocket Outlook atualizados sincronizando o dispositivo com os dados do Microsoft Outlook do computador.
- Sincronize arquivos do Microsoft Word e do Microsoft Excel entre o dispositivo e o computador. Os arquivos são automaticamente convertidos para o formato correto.



**NOTA:** Por padrão, o ActiveSync não sincroniza automaticamente todos os tipos de informações. Você pode alterar as opções do ActiveSync para sincronizar tipos específicos de informações.

Com o ActiveSync, você pode também:

- Fazer backup e restaurar os dados do dispositivo.
- Copiar (em vez de sincronizar) arquivos entre o dispositivo e o computador.
- Selecionar um modo de sincronização para determinar quando a sincronização deverá ocorrer. Por exemplo, você pode sincronizar continuamente ou apenas quando selecionar o comando de sincronização.
- Selecionar quais tipos de informações serão sincronizadas e determinar a quantidade de dados a ser sincronizada. Por exemplo, você pode escolher quantas semanas de compromissos passados você quer que sejam sincronizadas.

Para sincronizar os dados, você precisa ter as versões Microsoft Windows® e Pocket PC do ActiveSync. Instale a versão Windows do ActiveSync no computador usando o CD *Dell™ Companion*. A versão do Pocket PC já está instalada no dispositivo.



**NOTA:** Antes de conectar o dispositivo a um computador pela primeira vez, instale o ActiveSync do CD do Dell™ Companion no computador.

## Como instalar e usar o ActiveSync

Para instalar o ActiveSync:

- 1 Insira o CD *Dell Companion*.
- 2 Clique em **Primeiros passos** para acessar o menu principal.
- 3 Clique em **Comece aqui**.
- 4 Clique em **Instalar o ActiveSync** e siga as instruções da tela.

Depois que a instalação tiver sido concluída, o Assistente de instalação do ActiveSync o ajudará a conectar o dispositivo com o computador, configurar uma parceria, de modo que você possa sincronizar as informações entre o dispositivo e o computador e personalizar as configurações de sincronização. O primeiro processo de sincronização começará automaticamente depois que o assistente tiver sido concluído.



**NOTA:** O dispositivo precisa estar ligado para que o processo de sincronização ocorra.

Durante a primeira sincronização, as informações que tiverem sido armazenadas no Outlook no computador serão copiadas no Calendário, em Contatos e em Tarefas do dispositivo.

Depois de você ter configurado o ActiveSync e concluído o primeiro processo de sincronização, poderá iniciar a sincronização no dispositivo. Para alternar para o ActiveSync do dispositivo, toque no botão **Iniciar** e toque em **ActiveSync**. Se tiver uma placa de rede local sem fio, você poderá sincronizar remotamente do dispositivo.

Para obter informações sobre como usar o ActiveSync no dispositivo, abra o ActiveSync no dispositivo, toque no botão **Iniciar** e toque em **Ajuda**.

Para obter informações sobre como usar o ActiveSync no computador, abra o ActiveSync no computador e toque em **Ajuda**→ **Ajuda do Microsoft ActiveSync** (**Ajuda do Microsoft ActiveSync**).

# Como agendar e se comunicar

## Sobre o Microsoft® Pocket Outlook

O Pocket Outlook contém o Calendário, Contatos, Tarefas, Messaging e Notas. Você pode usar esses programas individualmente ou em conjunto. Por exemplo, os endereços de e-mail armazenados em Contatos podem ser usados no Messaging.

Com o Microsoft ActiveSync®, você pode sincronizar informações do Microsoft Outlook ou do Microsoft Exchange do seu computador com o dispositivo. Você pode também sincronizar essas informações diretamente com um servidor do Exchange. Em cada sincronização, o ActiveSync compara as alterações que você fez em seu dispositivo e no computador ou servidor e atualiza ambos os computadores com as informações mais recentes. Para obter informações sobre como usar o ActiveSync, consulte Ajuda do Active Sync no computador.

Você pode ir para qualquer um dos programas a seguir através do menu **Iniciar**.

## Calendário

Use o calendário para agendar compromissos, inclusive reuniões e outros eventos. Você pode verificar seus compromissos em uma das diversas formas de exibição (Agenda, Dia, Semana, Mês e Ano) e facilmente alterar a forma de exibição usando o menu de exibições. Toque o ícone Hoje para ver a data atual.

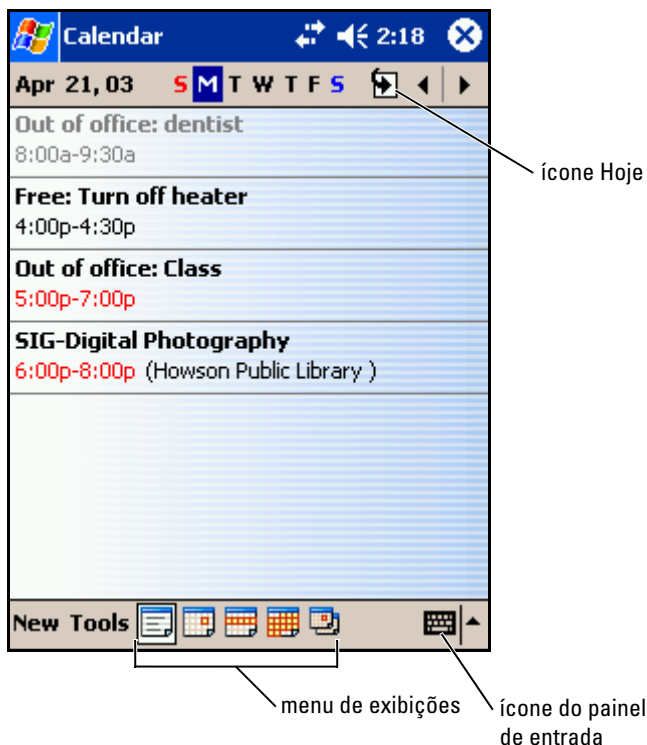

**NOTA:** Para personalizar o calendário, como mudar o primeiro dia da semana, toque em **Ferramentas** e toque em **Opções**.

Para criar um compromisso:

- 1 Na forma de exibição Dia ou Semana, toque na data e hora desejadas para o compromisso.
- 2 Toque em **Novo**.
- 3 Toque em um campo para selecioná-lo e digite uma descrição e um local usando o painel de entrada.
- 4 Se necessário, toque na data e horário para alterá-los.
- 5 Para ver todos os campos disponíveis, toque no ícone painel de entrada para ocultá-lo. Digite as informações restantes, se necessário.



**6** Para adicionar notas, toque na aba **Notas**.

Você pode digitar textos, desenhar ou criar uma gravação. Para obter mais informações sobre como criar notas, consulte “Notas” na página 61.

**7** Quando terminar de digitar as informações, toque em **OK** para retornar ao calendário.

Para receber a notificação de um compromisso, selecione **Lembre-me** nas configurações de compromissos. Você pode configurar notificações usando o ícone “Sons e notificações”. Para obter mais informações, consulte “Notificações” na página 68.

### **Como usar a tela Resumo**

Quando você toca em um compromisso no Calendário, uma tela de resumo aparece. Para alterar o compromisso, toque em **Editar**.

### **Como criar solicitações de reunião**

Você pode usar a função Calendário para marcar reuniões com usuários do Outlook ou Pocket Outlook. O pedido de reunião será automaticamente criado quando você sincroniza o Messaging ou quando você se conecta com seu servidor de e-mail. Para configurar a forma como os pedidos de reunião serão enviados, toque em **Ferramentas** e toque em **Opções**. Se você usa o ActiveSync para enviar e receber mensagens de e-mail, selecione **ActiveSync**.

Para agendar uma reunião:

**1** Crie um compromisso.

**2** Na guia **Compromisso**, toque no painel de entrada para ocultá-lo e depois toque em **Participantes**.

O campo **Participantes** mostra a lista dos endereços de e-mail que você inseriu em Contatos.

**3** Selecione os participantes da reunião.

O aviso de reunião será criado automaticamente e colocado na pasta **Caixa de saída**.

Para obter mais informações sobre como enviar e receber pedidos de reunião, toque no botão **Iniciar**, toque em **Ajuda** e em **Calendário** ou **Messaging**.

## Contatos

Use a função Contatos para manter a lista de seus amigos e colegas. Você pode compartilhar rapidamente as informações de Contatos com outros usuários de dispositivos que tenham a porta de infravermelho.

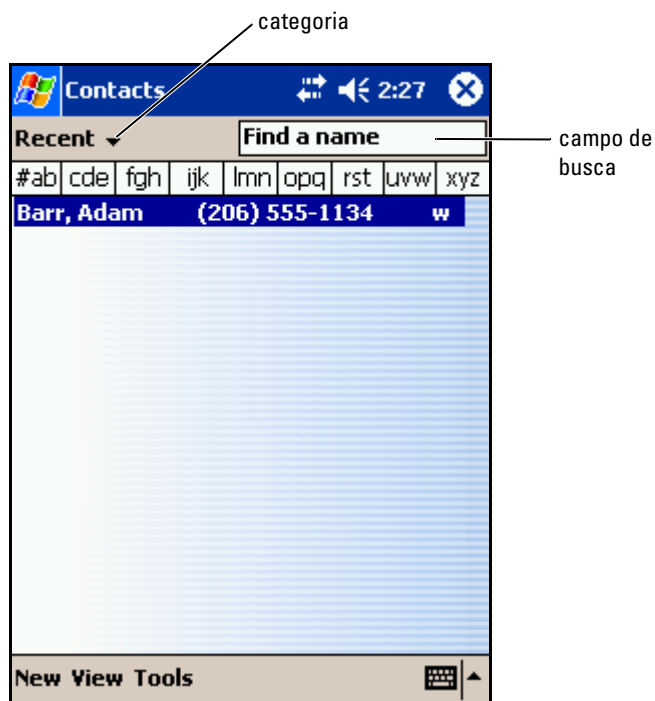

 **NOTA:** Para alterar a forma como a informação é mostrada na lista, toque em **Ferramentas** e toque em **Opções**.

Para criar um contato:

- 1 Toque no botão **Iniciar** e toque em **Contatos**.
- 2 Toque em **Novo**.
- 3 Usando o painel de entrada, digite o nome e outras informações de contato. Role para baixo para ver todos os campos disponíveis.

- 4 Para atribuir o contato a uma categoria, toque em **Categorias** e selecione uma categoria da lista.  
Na lista de contatos, você pode ver os contatos por categoria.
- 5 Para adicionar notas, toque na aba **Notas**. Você pode digitar textos, desenhar ou criar uma gravação. Para obter mais informações sobre a criação de notas, consulte “Notas” na página 61.
- 6 Quando terminar de digitar as informações, toque em **OK** para retornar ao calendário.

## Como localizar um contato

Você pode localizar um contato utilizando um dos métodos a seguir:

- Em Contatos, digite o nome de um contato no campo sob a barra de navegação. Para ver todos os contatos, limpe o texto da caixa ou toque na flecha à direita da caixa.
- Em Contatos, toque na lista de categorias, chamada **Todos os contatos** por padrão, e selecione uma categoria. Para mostrar todos os contatos novamente, toque em **Todos os contatos**. Para ver um contato não atribuído a uma categoria, selecione **Nenhuma**.
- Para ver os nomes das empresas em que seus contatos trabalham, toque em **Exibir** na lista de contatos e toque em **Por empresa**. O número de contatos que trabalham para aquela empresa será mostrado à direita do nome da empresa.
- Toque no botão **Iniciar**, toque em **Localizar** e depois digite o nome do contato. No menu suspenso **Tipo**, toque em **Contatos**, e em seguida toque em **Ir**.

## Como usar a tela Resumo

Quando você toca em um contato da lista, uma tela de resumo é aberta. Para alterar as informações do contato, toque em **Editar**.

## Tarefas



**NOTA:** Para alterar a forma como a informação é mostrada na lista, toque em **Ferramentas** e toque em **Opções**.

Utilize a função Tarefas para manter uma lista das coisas que você precisa fazer.

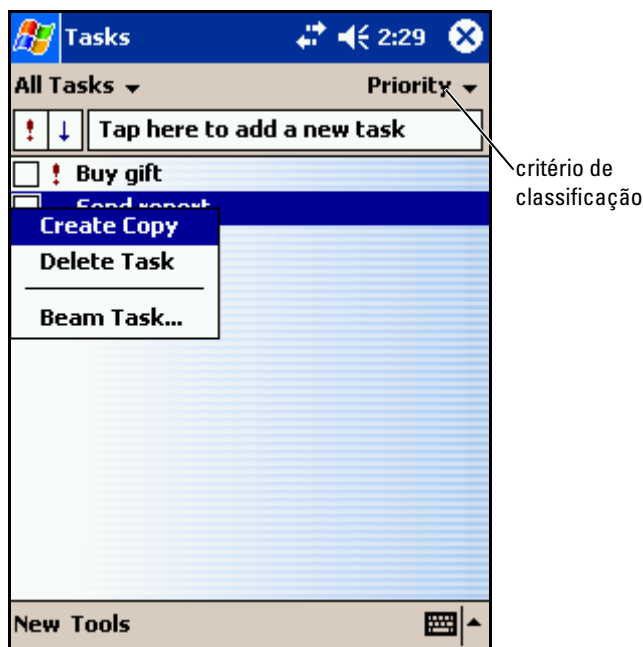

Para criar uma tarefa:

- 1 Toque no botão **Iniciar** e toque em **Tarefas**.
- 2 Toque em **Novo**.
- 3 Digite uma descrição usando o painel de entrada.
- 4 Se necessário, toque no campo correspondente para inserir uma data de início, uma data de entrega ou outras informações. Para ver todos os campos disponíveis, toque no ícone do painel de entrada para ocultá-lo.
- 5 Para atribuir a tarefa a uma categoria, toque em **Categorias** e selecione uma categoria da lista. Você pode ver a lista de tarefas por categoria.
- 6 Para adicionar notas, toque na aba **Notas**. Você pode digitar textos, desenhar ou criar uma gravação. Para obter mais informações sobre como criar notas, consulte Notas na página 61.

7 Quando terminar de digitar as informações, toque em **OK** para retornar ao calendário.

 **NOTA:** Para criar rapidamente uma tarefa com apenas um assunto, toque em **Ferramentas** e toque **Barra de entrada**. Toque em **Toque aqui para adicionar tarefa** e digite as informações da tarefa.

## Notas

Capture rapidamente pensamentos, lembretes, idéias, desenhos e números de telefones com o recurso Notas. Você pode criar uma nota escrita ou uma gravação. Você pode também incluir uma gravação em uma nota. Se a nota estiver aberta quando você criar a gravação, esta será incluída na nota como um ícone. Se a nota não estiver aberta, a gravação será salva como uma gravação autônoma.

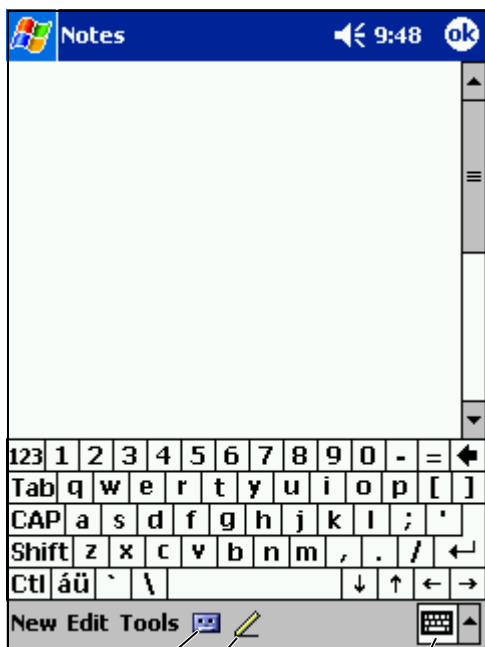

ícone de gravação

ícone de caneta

Ícone do painel de entrada

Para criar uma nota:

- 1 Toque no menu **Iniciar**, toque em **Programas** e, em seguida, toque em **Notas**.
- 2 Toque em **Nova**.
- 3 Crie sua nota escrevendo, desenhando, digitando ou gravando. Para obter mais informações sobre como usar o painel de entrada, como escrever e como desenhar na tela, e como criar gravações, consulte “Como inserir informações” na página 41.

## Messaging

Use o Messaging para enviar e receber mensagens de e-mail:

- Sincronizando as mensagens de e-mail com o uso do Exchange ou do Outlook em seu computador.
- Conectando-se diretamente a um servidor de e-mail através de provedor Internet ou de uma rede.

### Como sincronizar mensagens de e-mail

Você pode sincronizar mensagens de e-mail junto com o resto de seus dados, se ativar a opção de sincronização do Messaging no ActiveSync. Para obter informações sobre como ativar a sincronização do Messaging, consulte a Ajuda do ActiveSync no computador.



**NOTA:** Você pode também sincronizar mensagens de e-mail com seu computador a partir de um local remoto. Para obter mais informações, consulte “Como se conectar” na página 89.

Durante a sincronização:

- As mensagens são copiadas das pastas de e-mail do Exchange ou do Outlook de seu computador para a pasta **ActiveSync** do Messaging de seu dispositivo. Por padrão, você receberá:
  - as mensagens dos 3 últimos dias
  - as primeiras 100 linhas de cada mensagem
  - os anexos de tamanho inferior a 100 KB

- As mensagens de e-mail da pasta **Caixa de saída** do seu dispositivo são transferidas para o Exchange ou Outlook do computador e então envidadas por esses programas.
- As mensagens de e-mail das subpastas do computador precisam estar selecionadas no ActiveSync para serem transferidas.

### **Como fazer a conexão direta a um servidor de e-mail**

Além de sincronizar mensagens de e-mail com seu computador, você pode enviar e receber mensagens de e-mail conectando-se a um servidor de e-mail, utilizando um modem ou uma placa de rede conectada ao seu dispositivo. Você precisa configurar uma conexão remota com uma rede ou um provedor Internet, e uma conexão com seu servidor de e-mail. Para obter mais informações, consulte “Como se conectar” na página 89.

Quando você se conecta ao servidor de e-mail:

- Novas mensagens são descarregadas na pasta **Caixa de entrada** do dispositivo.
- As mensagens da pasta **Caixa de saída** do dispositivo são enviadas.
- As mensagens que foram apagadas no servidor de e-mail são removidas da pasta **Caixa de entrada** do dispositivo.

As mensagens que você recebe diretamente de um servidor de e-mail estão vinculadas ao seu servidor de e-mail e não ao seu computador. Quando você apaga uma mensagem em seu dispositivo, ela é apagada também do servidor de e-mail na próxima vez que você se conectar, dependendo das configurações do ActiveSync.

Quando estiver trabalhando on-line, você pode ler e responder às mensagens enquanto estiver conectado ao servidor de e-mail. As mensagens são enviadas assim que você tocar em **Enviar**, o que economiza espaço em seu dispositivo.

Depois que tiver descarregado os cabeçalhos das novas mensagens, ou as mensagens parciais, você pode desconectar-se do servidor de e-mail e então decidir quais mensagens quer descarregar completamente. Na próxima vez em que você se conectar, o Messaging fará o download das mensagens marcadas para serem recuperadas e enviará as mensagens que você escreveu.

## Como usar a Lista de mensagens

As mensagens que você recebe são mostradas na lista de mensagens. Por padrão, as mensagens mais recentes são mostradas em primeiro lugar na lista.

Ao receber uma mensagem, toque nela para abri-la. As mensagens não lidas aparecem em negrito.

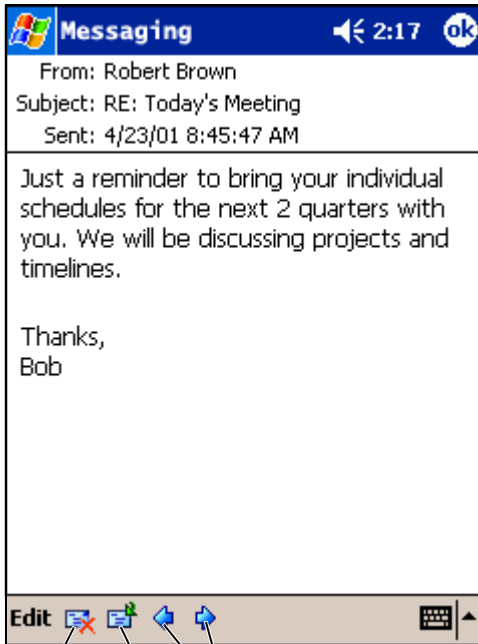

ícone  
apagar

ícone encaminhar

mensagem anterior/próxima



Quando se conecta ao servidor de e-mail ou faz a sincronização com seu computador, por padrão você recebe:

- As mensagens dos 5 últimos dias
- As primeiras 100 linhas de cada nova mensagem
- os anexos de tamanho inferior a 100 KB

As mensagens originais continuam no servidor de e-mail ou em seu computador. Você pode marcar as mensagens que quer recuperar por inteiro na próxima sincronização ou conexão com o servidor de e-mail. Na lista de mensagens, toque e segure a mensagem que você quer recuperar. No menu pop-up, toque em **Marcar para download**. Os ícones na lista de mensagem da caixa de entrada indicam o status da mensagem.

Você especifica suas preferências de download quando configura o serviço ou quando seleciona suas opções de sincronização. As configurações podem ser alteradas a qualquer momento:

- Altere as opções de sincronização do Messaging usando as opções do ActiveSync. Para obter mais informações, consulte a ajuda do ActiveSync no computador.
- Altere as opções de conexões diretas ao servidor de e-mail no Messaging do seu dispositivo. Toque em **Ferramentas** e em **Opções**. Na guia **Conta**, toque no serviço que você quer alterar. Toque e segure o serviço e selecione **Excluir** para remover esse serviço.

## **Como compor mensagens**

Para compor uma mensagem:

- 1** Toque no botão **Iniciar** e toque em **Messaging**.
- 2** Toque em **Nova**.



ícone Contatos      ícone de gravação

- 3 No campo **Para**, digite o e-mail de um ou mais destinatários, separando-os com ponto e vírgula. Ou toque no ícone Contatos para selecionar nomes da lista de contatos.



**NOTA:** Todos os endereços de e-mail digitados nos campos de e-mail em Contatos aparecerão no Catálogo de endereços.

- 4 Escreva sua mensagem. Para inserir mensagens pré-definidas ou freqüentemente utilizadas, toque em **Meu texto** e selecione uma mensagem.
- 5 Toque em **Enviar** quando acabar de escrever a mensagem.  
Se você estiver trabalhando off-line, a mensagem é transferida para a pasta **Caixa de saída** e enviada na próxima vez que você se conectar.

## Como gerenciar mensagens e pastas de e-mail

Por padrão, as mensagens são mostradas em uma das cinco pastas de cada serviço que você criou: **Caixa de entrada**, **Itens excluídos**, **Rascunhos**, **Caixa de saída** ou **Itens enviados**. A pasta **Itens excluídos** contém mensagens que foram apagadas do dispositivo. O comportamento das pastas **Itens excluídos** e **Itens enviados** depende das opções que você selecionou. Para alterar as opções, toque em **Ferramentas** na lista de mensagens e toque **Opções**. Na guia **Mensagem**, selecione suas opções.

Para criar uma nova pasta, toque em **Ferramentas** e toque **Gerenciar pastas**. Para mover uma mensagem para outra pasta, toque e segure a mensagem da lista de mensagens e toque em **Mover para** no menu pop-up.

### Comportamento das pastas quando a conexão é feita diretamente com um servidor de e-mail

O comportamento das pastas que você criar depende do fato de você usar ActiveSync, POP3 ou IMAP4.

- *Se você usa o ActiveSync*, as mensagens de e-mail da pasta **Caixa de entrada** do Outlook são automaticamente sincronizadas com seu dispositivo. Você pode optar por sincronizar pastas adicionais, atribuindo-as ao ActiveSync. As pastas criadas e as mensagens movidas por você são então copiadas no servidor. Por exemplo, se você mover mensagens da pasta **Caixa de entrada** para uma pasta chamada **Família** e tiver marcado a pasta **Família** para sincronização, o servidor cria uma cópia dessa pasta e copia as mensagens nessa pasta criada. Você então poderá ler as mensagens quando estiver longe do seu computador.
- *Se você usa POP3 e mover mensagens de e-mail para uma pasta que criou*, o vínculo entre as mensagens do dispositivo e suas cópias no servidor de e-mail será quebrado. Na próxima vez em que você se conectar, o servidor de e-mail detectará que as mensagens estão ausentes da caixa de entrada do dispositivo e as apagará do servidor. Isso evita cópias duplicadas de uma mensagem. Porém, você não mais terá acesso às mensagens que tiver movido para pastas criadas, a não ser pelo próprio dispositivo.
- *Se você usa IMAP4*, as pastas que você criar e as mensagens de e-mail que mover são espelhadas no servidor. Portanto, as mensagens estarão disponíveis a qualquer momento em que você se conectar com seu

servidor de e-mail, seja do dispositivo ou do computador. Essa sincronização de pastas ocorre sempre que você se conectar ao servidor, criar novas pastas, ou renomear/apagar pastas quando conectado.

## Notificações

Você pode configurar o dispositivo para lembrá-lo quando tiver algo importante a fazer. Por exemplo, se tiver marcado um compromisso no Calendário, uma tarefa com prazo de entrega em Tarefas ou um alarme no Relógio, você será notificado de uma das seguintes formas:

- Uma caixa de mensagem aparece na tela.
- Um som, que pode ser especificado por você, é tocado.
- Uma luz pisca no dispositivo.

Para configurar os lembretes e sons do dispositivo:

- 1 Toque no botão **Iniciar** e toque em **Configurações**.
- 2 Na guia **Pessoal**, toque em **Sons e configurações**.
  - Guia **Sons** — ajusta o volume e ativa os sons.
  - Guia **Notificações** — define notificações para eventos específicos.

## Como adicionar e remover programas

Os programas que já estavam instalados quando você recebeu o dispositivo estão armazenados em ROM. Você não pode remover esses programas e nunca perderá acidentalmente conteúdo da ROM. Os programas em ROM podem ser atualizados usando-se programas de instalação com a extensão \*.xip. Você pode salvar dados na ROM ou na RAM.

Você pode instalar qualquer programa criado para o dispositivo, desde que haja memória suficiente. O melhor lugar para obter software para o seu dispositivo é o site do Microsoft® Windows Mobile™ 2003 Second Edition: [www.microsoft.com/windowsmobile](http://www.microsoft.com/windowsmobile).

### Como adicionar programas usando o Microsoft® ActiveSync®

Antes de instalar um software no dispositivo, você precisa instalá-lo no seu computador. Consulte “Como usar o programa Microsoft® ActiveSync®” na página 53 para obter mais informações.

- 1 Determine o tipo do dispositivo e do processador para saber qual versão do software deverá ser instalada.
  - a Toque no botão **Iniciar** e toque em **Configurações**.
  - b Na guia **Sistema**, toque em **Sobre**.
  - c Anote as informações do processador que aparecem na guia **Versão**.
- 2 Faça o download do software para o computador (ou insira o CD ou disquete que contém o software no computador). Você poderá ver um único arquivo \*.xip, \*.exe ou \*.zip, um arquivo **Setup.exe**, ou várias versões de arquivos para diferentes tipos de dispositivos e processadores. Selecione o programa criado para o Pocket PC e para o tipo de processador do seu dispositivo.
- 3 Leia as instruções de instalação, os arquivos Leia-me ou a documentação que é fornecida com o programa. Muitos programas fornecem instruções especiais de instalação.

- 4 Conecte o dispositivo com o computador.
- 5 Clique duas vezes no arquivo \*.exe.

Se o arquivo for um arquivo de instalador, o assistente de instalação será aberto. Siga as instruções da tela. Depois que o software tiver sido instalado no computador, o instalador transferirá automaticamente o software para o dispositivo.

Se o arquivo não for um arquivo de instalador, você receberá uma mensagem de erro, dizendo que o programa é válido, mas que foi criado para um tipo diferente de computador. Você precisará mover esse arquivo para o dispositivo. Se você não encontrar nenhuma instrução de instalação no arquivo Leia-me ou na documentação, use o Explorer do ActiveSync para copiar o arquivo para a pasta **Arquivos de programa** do dispositivo. Para obter mais informações sobre como copiar arquivos utilizando o ActiveSync, consulte a ajuda do ActiveSync no computador.

Para abrir um programa depois que a instalação tiver sido concluída, toque no botão **Iniciar**, toque em **Programas** e toque no ícone do programa.

## Como fazer download de programas da Internet

- 1 Determine o tipo do dispositivo e do processador para saber qual versão do software deverá ser instalada.
  - a Toque no botão **Iniciar** e toque em **Configurações**.
  - b Na guia **Sistema**, toque em **Sobre**.
  - c Anote as informações do processador que aparecem na guia **Versão**.
- 2 Usando o Pocket Internet Explorer, faça download do programa para o dispositivo. Você poderá ver um único arquivo \*.xip, \*.exe ou \*.zip, um arquivo **Setup.exe**, ou várias versões de arquivos para diferentes tipos de dispositivos e processadores. Selecione o programa criado para o Pocket PC e para o tipo de processador do seu dispositivo.
- 3 Leia as instruções de instalação, os arquivos Leia-me ou a documentação que é fornecida com o programa. Muitos programas fornecem instruções especiais de instalação.
- 4 Toque no arquivo \*.xip ou \*.exe.

O assistente de instalação será aberto. Siga as instruções da tela.

## Como adicionar um programa ao menu Iniciar

- 1 Toque no botão **Iniciar** e toque em **Configurações**.
- 2 Toque na guia **Menus**, toque na guia **Menu iniciar** e toque na caixa de verificação do programa.

Se o programa não estiver na lista, você poderá utilizar o Gerenciador de arquivos do dispositivo ou mover o programa para a pasta **Menu Iniciar**, ou utilizar o ActiveSync do computador para criar um atalho para o programa e colocar o atalho na pasta **Menu Iniciar**.

### Como usar o Gerenciador de arquivos do dispositivo

- 1 Toque no botão **Iniciar**, toque em **Programas** e toque em **Gerenc. de arquivos**.
- 2 Localize o programa. Toque na lista de pastas (chamada **Meus documentos**, por padrão) e toque em **Meu dispositivo** para ver uma lista de todas as pastas do dispositivo.
- 3 Toque e mantenha o ponteiro no nome do programa e toque em **Recortar** no menu pop-up.
- 4 Abra a pasta **Menu Iniciar** localizada na pasta **Windows®**.
- 5 Toque e mantenha o ponteiro em uma área limpa da janela e toque em **Colar** no menu pop-up.

O programa aparecerá no menu **Iniciar**. Para obter mais informações sobre como usar o Gerenciador de arquivos, consulte “Localizar e organizar informações” na página 39.

### Como usar o ActiveSync no computador

Utilize o Explorador no ActiveSync para explorar os arquivos do dispositivo e localizar o programa. Clique com o botão direito no programa e clique em **Criar atalho**. Mova o atalho para a pasta **Menu Iniciar** na pasta **Windows**. O atalho aparecerá no menu **Iniciar**. Para obter mais informações, consulte a ajuda do ActiveSync no computador.

## Mensagem de erro durante a instalação do software

Durante a instalação do software no seu dispositivo, você poderá receber a seguinte mensagem de erro:

The program you have installed may not display properly because it was designed for a previous version of Microsoft® Windows Mobile™ software (O programa que você instalou poderá não ser exibido corretamente porque ele foi criado para uma versão anterior do Microsoft® Windows Mobile™).

Para corrigir o erro:

- 1 Toque em **ok** para continuar instalando o software.
- 2 Execute o programa no modo retrato. Consulte "Como alterar o modo de exibição do seu dispositivo.", na página 72.



**NOTA:** A maioria dos programas do dispositivo funciona com o sistema operacional Windows Mobile 2003 Second Edition no modo retrato. A Dell não pode garantir o funcionamento adequado de um programa que não foi escrito para o Windows Mobile 2003 Second Edition.



**NOTA:** O Dell Axim X50 usa o sistema operacional Windows Mobile 2003 Second Edition. A maioria dos pacotes de software para o dispositivo disponíveis atualmente foram criados para versões anteriores do Windows Mobile. Se precisar de assistência técnica para o software que você está tentando instalar, entre em contato com o fabricante do software. A Dell não oferece suporte para acessórios e dispositivos eletrônicos de terceiros.

Para obter mais informações sobre a política de suporte Dell™ para dispositivos eletrônicos e acessórios, consulte o artigo RA1062902 do Dell Knowledge Base em [support.dell.com](http://support.dell.com) (em inglês).

### Como alterar o modo de exibição do seu dispositivo.

Para alterar o modo de exibição de paisagem para retrato:

- 1 Toque no botão **Iniciar** e toque em **Configurações**.
- 2 Na janela **Configurações**, toque na aba **Sistema** e toque em **Tela**.
- 3 Na janela **Tela**, toque em **Retrato** para selecionar o modo retrato.
- 4 Toque em **ok** e feche a janela.



**NOTA:** Para alterar o modo de exibição de retrato para paisagem, siga o procedimento na ordem inversa.



## Advertência sobre segurança de download de arquivo

A "Advertência sobre segurança de download de arquivo" a seguir aparece quando ocorre uma tentativa de instalação de software nos sistemas Dell que usam o Microsoft® Windows® XP Service Pack 2 (SP2).

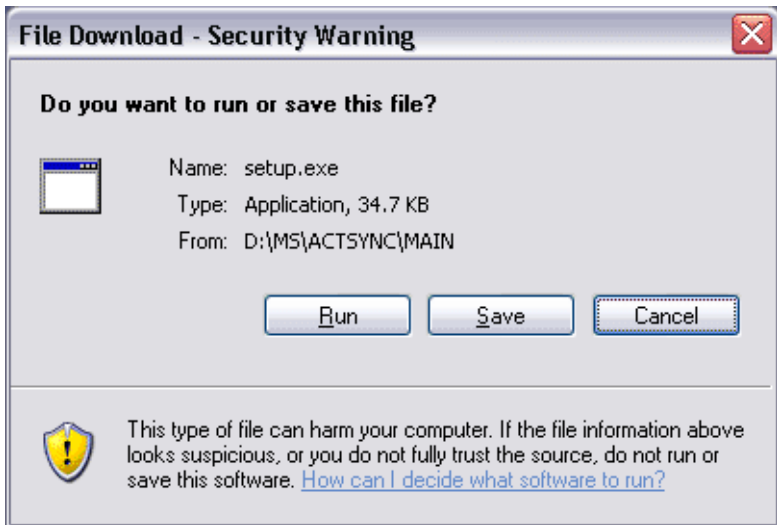

Como medida de segurança, a "Advertência sobre segurança de download de arquivo" aparece sempre que ocorre uma tentativa de instalar um programa de software no sistema Dell. Ela aparece independentemente de quem fabrica o software que se está tentando instalar.



**NOTA:** Esta advertência não é um indicativo de problema do sistema Dell.

## Como remover programas

- 1 Toque no botão **Iniciar** e toque em **Configurações**.
- 2 Toque na guia **Sistema** e toque em **Remover programas**.  
Se o programa não aparecer na lista de programas instalados, utilize o Gerenciador de arquivos no dispositivo para localizar o programa.
- 3 Toque e mantenha o ponteiro no nome do programa e toque em **Excluir** no menu pop-up.

## Como usar os programas incluídos

Os programas incluídos são: Microsoft Pocket Word, Microsoft Pocket Excel, Microsoft Money, Windows Media Player para Pocket PC e Microsoft Reader.

Para ir para um programa do dispositivo, toque no botão **Iniciar**, toque em **Programas** e então toque no nome do programa.

### Microsoft<sup>®</sup> Pocket Word

O Pocket Word trabalha com o Microsoft Word de seu computador para possibilitar a você fácil acesso a cópias de seus documentos. Você pode criar novos documentos no dispositivo ou copiar documentos do computador para o dispositivo. Sincronize documentos entre o computador e o dispositivo para ter o conteúdo mais atualizado em ambos os locais.

Use o Pocket Word para criar documentos, como cartas, minutas de reuniões e relatórios de viagens. Para criar um novo arquivo:

- 1 Toque no botão **Iniciar**→ **Programas**→ **Pocket Word**.
- 2 Toque em **Novo**.

Um documento em branco aparecerá. Ou, se você selecionou um modelo para novos documentos na caixa de diálogo de **Opções**, esse modelo aparecerá já com o texto e formato apropriados.

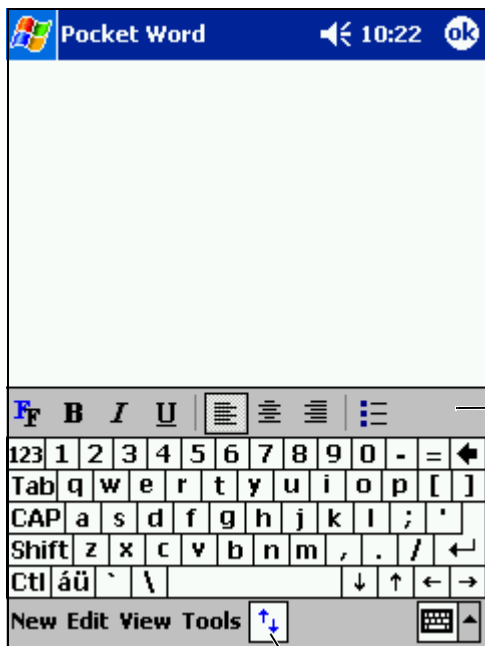

barra de ferramentas de formatação

mostrar/ocultar a barra de ferramentas de formatação

Você pode abrir apenas um documento de cada vez. Se abrir um segundo documento, você será solicitado a salvar o primeiro. Você pode criar, salvar ou editar documentos de vários formatos, incluindo Word (.doc), Pocket Word (.psw), Rich Text Format (.rtf) e Somente texto (.txt).

O Pocket Word contém uma lista dos arquivos armazenados no dispositivo. Toque em um arquivo na lista para abri-lo. Para apagar, fazer cópias ou enviar arquivos, toque e segure um arquivo na lista. Então selecione a ação desejada no menu pop-up.

Você pode inserir informações no Pocket Word de quatro formas: digitando, escrevendo, desenhando ou gravando. Esses modos são mostrados no menu **Exibir**. Cada modo tem sua própria barra de ferramentas, que pode ser mostrada ou ocultada quando o ícone **mostrar/ocultar barra de ferramentas** é tocado.

Para alterar o zoom, toque em **Exibir**, em **Zoom** e então selecione o percentual desejado. Selecione uma porcentagem mais alta quando for inserir texto e uma porcentagem mais baixa para ver uma parte maior de seu documento.

Se você estiver abrindo um documento do Word criado em um computador, selecione **Ajustar à janela** no menu **Exibir** de forma que você possa ver o documento inteiro.

## **Pocket Excel**

O Pocket Excel funciona com o Microsoft Excel de seu computador, para facilitar o acesso às cópias de suas planilhas. Você pode criar novas planilhas no dispositivo ou copiar planilhas do computador para o dispositivo. Sincronize planilhas entre o computador e o dispositivo para que ter o conteúdo mais atualizado em ambos os locais.

Use o Pocket Excel para criar planilhas, como relatórios de despesas e registros de quilometragem. Para criar um novo arquivo:

- 1** Toque em **Iniciar** → **Programas** → **Pocket Excel**.
- 2** Toque em **Novo**.

Uma planilha em branco aparecerá. Ou, se você selecionou um modelo para novas planilhas na caixa de diálogo **Opções**, esse modelo aparecerá já com o texto e formato apropriados.

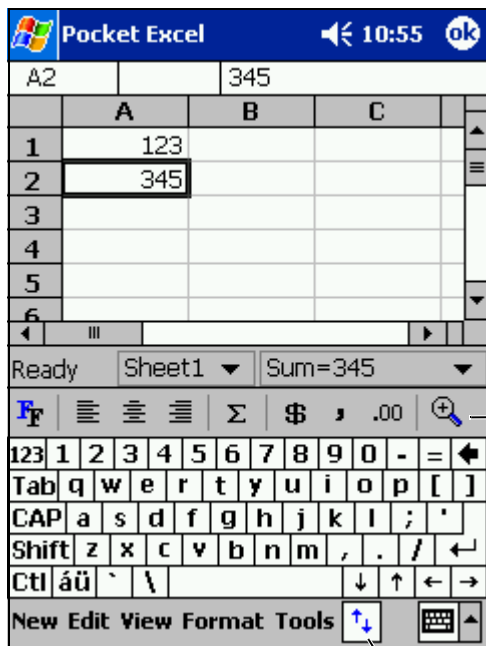

barra de ferramentas de formatação

mostrar/ocultar a barra de ferramentas de formatação

Você pode abrir apenas uma planilha de cada vez. Se abrir um segundo documento, você será solicitado a salvar o primeiro. Você pode criar, salvar ou editar planilhas em diversos formatos, incluindo Pocket Excel (.pxl) e Excel (.xls).

O Pocket Excel contém uma lista dos arquivos armazenados em seu dispositivo. Toque em um arquivo na lista para abri-lo. Para apagar, fazer cópias ou enviar arquivos, toque e segure um arquivo na lista. Então selecione a ação apropriada no menu pop-up.

O Pocket Excel tem as ferramentas fundamentais para planilhas, como fórmulas, funções, classificação e filtros. Para ver a barra de ferramentas, toque em **Exibir** e toque em **Barra de ferramentas**.

Se sua planilha contiver informações confidenciais, você pode protegê-la com uma senha. Para definir uma senha, abra a planilha, toque em **Editar** e em **Senha**. Todas a vez em que abrir a planilha, você precisará digitar a senha; porisso, escolha uma fácil de lembrar, mas difícil de ser adivinhada por terceiros.

## Dicas para trabalhar com o Pocket Excel

Use as seguintes dicas para trabalhar com planilhas grandes no Pocket Excel:

- Toque em **Exibir** e em **Tela inteira** para ver o máximo possível de sua planilha. Para sair do modo tela inteira, toque em **Restaurar**.
- Para mostrar ou ocultar os elementos da janela, Toque em **Exibir** e então toque nos elementos que você quer ver ou ocultar.
- Para congelar painéis em uma planilha, primeiro selecione a célula cujos painéis você quer congelar. Toque em **Exibir** e toque em **Congelar painéis**. Você pode querer congelar o painel superior e o painel esquerdo, para manter visíveis os cabeçalhos das colunas e das linhas ao rolar pela planilha.
- Divida painéis para ver áreas diferentes de uma planilha grande. Toque em **Exibir** e depois **Dividir**. Arraste a barra de divisão para onde desejar. Para remover a divisão, toque em **Exibir** e toque em **Remover divisão**.
- Para mostrar e ocultar linhas e colunas. Para ocultar uma linha ou coluna, selecione uma célula na linha ou na coluna que você quer ocultar. Toque em **Formatar**, depois em **Linha** ou **Coluna** e depois toque em **Ocultar**. Para mostrar uma linha ou coluna oculta, toque em **Ferramentas**, depois em **Ir para** e digite uma referência que está na linha ou coluna oculta. Depois, toque em **Formatar**, **Linha** ou **Coluna**, **Reexibir**.

Para obter mais informações sobre como usar o Pocket Excel, toque no botão **Iniciar** e toque em **Ajuda**.

## MSN Messenger

Com o programa de mensagens instantâneas MSN Messenger, você pode:

- Ver quem está on-line.
- Enviar e receber mensagens instantâneas.
- Conversar de forma instantânea com grupos de contatos.

Para usar o MSN Messenger, você precisa ter uma conta Microsoft Passport ou uma conta de e-mail no Microsoft Exchange. Você precisa ter um Passport para usar o serviço MSN Messenger. Se tiver uma conta Hotmail ou MSN, você já possui um Passport. Depois de obter um Microsoft Passport ou uma conta Microsoft Exchange, você estará pronto para configurar sua conta.



**NOTA:** Abra uma conta Microsoft Passport no endereço [www.passport.com](http://www.passport.com). Obtenha um endereço de e-mail Microsoft Hotmail gratuito em [www.hotmail.com](http://www.hotmail.com).

Para abrir o MSN Messenger, toque no botão **Iniciar**→ **Programas**→ **MSN Messenger**.

### Como configurar

Antes de poder fazer a conexão, você precisa digitar as informações da conta Exchange ou Passport.

Para configurar uma conta e conectar-se:

- 1 Toque no botão **Iniciar**→ **Programas**→ **MSN Messenger**.
- 2 Toque em **Ferramentas** e em **Opções**.
- 3 Na guia **Contas**, digite as informações da sua conta Passport ou Exchange.
- 4 Para se conectar, toque na tela de login e digite seu endereço de e-mail e sua senha.



## Como trabalhar com contatos

A janela MSN Messenger mostra todos os seus contatos do Messenger de uma só vez, divididos nas categorias **On-line** e **Off-line**. A partir dessa tela, se estiver conectado, você poderá conversar, enviar um e-mail, bloquear a conversa de um contato com você ou apagar contatos de sua lista, usando o menu pop-up.



**NOTA:** Se você já utiliza o MSN Messenger em seu computador, poderá ver seus contatos no dispositivo sem necessidade de adicioná-los.

Para ver outras pessoas on-line sem que essas o vejam, toque em **Ferramentas**→**Meu status**→**Aparecer como off-line**.

Se bloquear um contato, você aparecerá como estando off-line mas permanecerá na lista do contato bloqueado. Para desbloquear um contato, toque e segure o contato e, em seguida, toque em **Desbloquear** no menu pop-up.

## Como conversar com os contatos

- Toque no nome de um contato para abrir uma janela de bate-papo. Digite sua mensagem na área de entrada de texto, na parte inferior da tela ou toque em **Meu texto** para escolher uma mensagem pré-definida e então toque em **Enviar**.
- Para convidar outro contato para um bate-papo com vários usuários, toque em **Ferramentas**, **Convidar** e depois toque no contato que você quer convidar.
- Para voltar para a janela principal sem fechar o bate-papo, toque no ícone **Contatos**. Para voltar para a janela do bate-papo, toque em **Bate-papos** e selecione a pessoa com quem você estava conversando.
- Para saber se o contato com quem você está conversando está respondendo, procure pela mensagem sob a área de entrada de texto.

Para obter mais informações sobre como usar o MSN Messenger, toque no botão **Iniciar** e toque em **Ajuda**.

## Microsoft Windows Media® Player para Pocket PC

Utilize o Windows Media Player para Pocket PC para tocar arquivos digitais de áudio e vídeo que estão armazenados em seu dispositivo ou em na rede. Para abrir o Windows Media Player para Pocket PC, toque em **Iniciar**→ **Programas**→ **Windows Media**.

Use o Windows Media Player em seu computador para copiar arquivos digitais de áudio e vídeo para o seu Pocket PC. Você pode executar arquivos do Windows Media e MP3 em seu Pocket PC.

Para obter mais informações sobre como usar o Windows Media Player para Pocket PC, toque o botão **Iniciar** e em **Ajuda**.

# Como usar o Microsoft<sup>®</sup> Pocket Internet Explorer

Use o Pocket Internet Explorer para ver páginas da Web ou WAP:

- Durante a sincronização com o computador, faça download dos seus links favoritos e dos seus favoritos móveis, que estão armazenados na subpasta **Favoritos móveis** do Internet Explorer do computador.
- Conecte-se com um provedor Internet e navegue na Web. Para obter mais informações sobre como conectar-se à Internet, consulte “Como se conectar” na página 89.

Se o dispositivo estiver conectado a um provedor Internet ou a uma rede, você pode fazer download de arquivos e programas da Internet ou intranet.

Para abrir o Pocket Internet Explorer, toque no botão **Iniciar** e toque em **Internet Explorer**.

## Favoritos móveis

Se estiver usando o Internet Explorer 5.0 ou superior no computador, você poderá fazer download de favoritos móveis para o dispositivo. A sincronização de favoritos móveis faz o download de conteúdos da Web para o dispositivo, de modo que você possa ver páginas mesmo quando estiver desconectado do computador e do provedor Internet. Use o plug-in do Internet Explorer instalado com o Microsoft ActiveSync<sup>®</sup> para criar favoritos móveis rapidamente.

Para criar um favorito móvel no computador e fazer download dele para o dispositivo:

- 1 No computador, abra o Internet Explorer e clique em **Ferramentas**→ **Criar favorito móvel**.
- 2 Para alterar o nome do link, digite um novo nome na caixa **Nome**).
- 3 Especifique um agendamento de atualização ao lado de **Atualizar** (opcional).

- 4 Clique em OK.  
O Internet Explorer fará o download da versão mais recente da página para o computador.
- 5 No Internet Explorer do computador, clique com o botão direito no favorito móvel e clique em **Propriedades**.
- 6 Na guia **Download**, especifique o número desejado de níveis de download. Para economizar a memória do dispositivo, faça download de apenas um nível.
- 7 Sincronize o dispositivo e o computador.  
Os favoritos móveis armazenados na pasta **Favoritos móveis** do Internet Explorer serão descarregados no dispositivo.

Se não tiver especificado uma programação de atualização em etapa 3, você precisará fazer o download manual do conteúdo para manter as informações atualizadas no computador e no dispositivo. Antes de sincronizar com o dispositivo, clique em **Ferramentas** no Internet Explorer do computador e clique em **Sincronizar**. A data da coluna **Última atualização** mostra a última vez que algum conteúdo foi descarregado para o computador. Você pode fazer o download manual do conteúdo, se necessário.



**NOTA:** Você pode adicionar um ícone à barra de ferramentas do Internet Explorer para criar favoritos móveis. No Internet Explorer do computador, clique em **Exibir** → **Barras de ferramentas**, e clique em **Personalizar**.

## Como economizar memória

Os favoritos móveis ocupam memória de armazenamento no dispositivo. Para minimizar a quantidade de memória utilizada:

- Desative as figuras e os sons ou interrompa o download de alguns favoritos móveis para o dispositivo nas configurações **Favoritos** das opções do ActiveSync. Para obter mais informações, consulte a ajuda do ActiveSync no computador.
- Limite o número de páginas vinculadas descarregadas. No Internet Explorer do computador, clique com o botão direito do mouse no favorito móvel que você quer alterar e clique em **Propriedades**. Na guia **Download**, especifique 0 ou 1 para o número de páginas vinculadas que você quer descarregar.

## Pasta Favoritos móveis

Somente os itens armazenados na subpasta **Favoritos Móveis** (na pasta **Favoritos**) do Internet Explorer do computador são sincronizados com o dispositivo. A pasta foi criada automaticamente quando você instalou o ActiveSync.

## Links favoritos

Durante a sincronização, a lista de favoritos na pasta **Favoritos móveis** do computador será sincronizada com o Pocket Internet Explorer do dispositivo. O computador e o dispositivo são atualizados com alterações feitas nas duas listas, toda vez que você sincronizar. A menos que você marque o link do favorito como um favorito móvel, somente o link será descarregado no dispositivo — você precisará se conectar com o provedor Internet ou com a rede para ver o conteúdo. Para obter mais informações sobre sincronização, consulte a Ajuda do ActiveSync no computador.

## Como usar os canais AvantGo

O AvantGo é um serviço interativo gratuito que fornece acesso a conteúdo personalizado e a milhares de sites preferidos. Você assina os canais AvantGo diretamente do dispositivo. Depois, sincronize o dispositivo e o computador, ou conecte-se com a Internet para fazer download do conteúdo. Para obter mais informações, consulte o site do AvantGo na Web.

Para se inscrever no AvantGo:

- 1 Nas opções do ActiveSync do computador, ative a sincronização para o tipo de informações do **AvantGo**.
- 2 No Pocket Internet Explorer do dispositivo, toque em **Favoritos** para abrir a lista de favoritos.
- 3 Toque no link **Canais AvantGo**.
- 4 Toque em **Ativar**.
- 5 Siga as instruções da tela.

Você precisa sincronizar o dispositivo com o computador e clicar em **Meus canais** para fazer a configuração do AvantGo.

Quando a sincronização estiver concluída, toque no link **Canais AvantGo** na sua lista de favoritos para ver alguns dos canais mais populares. Para adicionar ou remover canais, toque no link **Adicionar** ou **remover**.

## Como navegar pelos favoritos móveis e pela Web

Você pode usar o Pocket Internet Explorer para navegar nos favoritos móveis e nos canais que descarregou no dispositivo sem se conectar com a Internet. Você pode também se conectar com a Internet por meio de um provedor ou por meio de uma conexão de rede e navegar na Web.

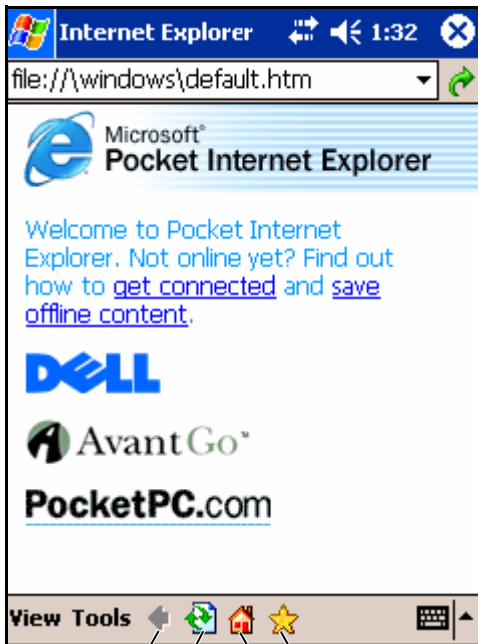

ícone  
para voltar

ícone de  
atualização

ícone de  
favoritos

ícone da página  
inicial

Para ver os favoritos móveis e os canais:

- 1 Toque no ícone de favoritos para abrir a lista de favoritos.
- 2 Toque na página que você quer ver.

A página que foi descarregada da última vez que você sincronizou com o computador aparecerá. Se a página não estiver no dispositivo, o favorito estará esmaecido. Você precisará fazer a sincronização com o computador novamente para fazer download da página no dispositivo ou conectar-se com a Internet para ver a página.

Para navegar na Internet, configure uma conexão com o provedor ou com a rede corporativa usando **Conexões**, conforme descrito em “Como se conectar”, na página 89.



**NOTA:** Para adicionar um link de favorito, vá para a página que você quer adicionar, toque e mantenha o ponteiro na página e, em seguida, toque em **Adicionar a 'Favoritos'**.

Para conectar-se e navegar na Internet:

- Toque no ícone de favoritos e toque no favorito que você quer ver.
- Toque em **Exibir** e toque em **Barra de endereços**. Na barra de endereços que aparece na parte superior da tela, digite o endereço da Web que você quer ver e toque em **Ir**. Clique na seta para selecionar os endereços inseridos anteriormente.





## Como se conectar

Você pode usar o seu dispositivo para trocar informações com outros dispositivos móveis, ou com um computador, com uma rede ou com a Internet. Você pode usar qualquer uma das opções de conexão a seguir:

- Usar a porta de infravermelho (IR) do dispositivo para enviar e receber arquivos entre dois dispositivos. Consulte a seção a seguir, “Como usar o infravermelho”, para obter mais informações.
- Conectar-se com o seu provedor Internet. Quando conectado, você pode enviar e receber mensagens de e-mail usando o Messaging e ver páginas da Web ou WAP usando o Microsoft® Pocket Internet Explorer. O software de comunicação para criar uma conexão com o provedor Internet já está instalado no dispositivo. O seu provedor de serviços fornece o software necessário para instalar outros serviços, como pager e fax.
- Conectar-se com a rede da empresa ou organização onde você trabalha. Quando conectado, você pode enviar e receber mensagens de e-mail usando o Messaging, ver páginas da Web e WAP usando o Pocket Internet Explorer e sincronizar-se com o computador.
- Conectar-se com o computador para fazer o sincronismo remotamente. Depois de ter se conectado, você pode sincronizar informações, como as do Pocket Outlook. Consulte a Ajuda do Microsoft ActiveSync® no computador ou veja Ajuda sobre conexões, no dispositivo, para obter mais informações.

## Como usar o infravermelho

Com o uso do infravermelho, você pode enviar e receber informações, como contatos e compromissos, entre dois dispositivos.

Para enviar informações:

- 1 Vá para o programa em que o item que você quer enviar foi criado e localize o item na lista.

- 2 Alinhe os sensores de infravermelho de modo que eles fiquem próximos e o espaço entre eles fique desobstruído.
- 3 Toque e segure o item, então toque em **Emitir xxxx** no menu pop-up, onde xxxx é o item que você quer transmitir.

Você pode também enviar itens (com exceção de pastas) do Gerenciador de arquivos. Toque e mantenha o ponteiro no item que você quer enviar e toque em **Emitir arquivo** no menu pop-up.

## Como usar a tecnologia de rede sem fio Bluetooth®

Para configurar um dispositivo com a tecnologia de rede sem fio Bluetooth no ambiente Pocket PC:

- 1 No canto inferior direito da tela **Hoje**, toque no ícone da tecnologia Bluetooth, .
- 2 No menu suspenso, selecione **Gerenciador do Bluetooth**.
- 3 Para estabelecer a conexão com a tecnologia sem fio Bluetooth, toque em **Novo**.
- 4 Toque em **Procurar um dispositivo Bluetooth**.
- 5 Toque no dispositivo remoto com a tecnologia Bluetooth com o qual você quer se conectar.
- 6 Toque no serviço que você quer usar para criar a conexão.
- 7 Toque em **Concluir** para criar a conexão.
- 8 Toque e segure a conexão criada em **Meus atalhos** e toque em **Conectar**.
- 9 Se o dispositivo ao qual você está tentando se conectar pedir uma senha, digite a senha e toque em **OK**.



**NOTA:** Você precisa obter a senha do dispositivo remoto com a tecnologia Bluetooth.

Uma conexão ativa com a tecnologia sem fio Bluetooth é criada e está pronta para ser usada.



**NOTA:** Para obter mais informações sobre o uso do Bluetooth, toque no botão **Iniciar** → **Ajuda** → **Bluetooth** para acessar a Ajuda Microsoft do dispositivo.

## Como usar o Wi-Fi (802.11b)

Para configurar a rede sem fio no ambiente do PocketPC:

- 1 Pressione o botão da rede sem fio para ativar o recurso de rede sem fio no dispositivo.
- 2 Toque no botão **Iniciar**→ **Configurações**→ guia **Conexões**.
- 3 Para adicionar, editar ou apagar um perfil, toque em **Placas de rede**.



**NOTA:** Se quando você toca no ícone 'Placas de rede' a tela **Configurar redes sem fio** não abrir, ative a rede sem fio pressionando o botão **liga/desliga**.

- 4 Na tela **Configurar redes sem fio**, selecione um dos nomes de rede disponíveis.



**NOTA:** Se o nome da sua rede não estiver na lista, você precisará adicionar um perfil de configuração para cada ambiente de rede sem fio no qual você quer usar a sua estação (móvel) de cliente sem fio. Se estiver planejando usar a sua estação cliente sem fio em múltiplos ambientes de rede, com diferentes configurações, você poderá definir perfis dedicados para cada ambiente. Por exemplo, você pode criar um perfil de configuração para a sede de sua empresa, para uma filial e para a sua rede doméstica.

- a Se não houver nenhum nome de rede na lista, toque em **Adicionar novas configurações...** e digite o nome da rede. Selecione o método de conexão **A Internet** ou **Trabalho** no menu suspenso. Se quiser criar uma conexão peer-to-peer, toque no quadro **Esta é uma conexão de dispositivo para computador (ad-hoc)**.
  - b Toque na guia **Chave de rede** para ajustar as configurações. Para desativar a criptografia, toque no menu suspenso **Autenticação** e toque em **Abrir**. Depois selecione **Desativada** no menu suspenso **Criptografia de dados**.
- Se você estiver usando **Autenticação de rede - modo compartilhado**, toque no menu suspenso **Autenticação**, selecione **Compartilhada** e então selecione o método adequado de criptografia no menu suspenso **Criptografia de dados**.
  - Se você precisar de criptografia e receber a chave automaticamente, a caixa **A chave é fornecida para mim, autom.**, quando desmarcada, permite que você digite a chave de criptografia. Você pode digitar a chave em valores alfanuméricos ou hexadecimais. A

chave de chave de criptografia é sensível a maiúsculas e minúsculas. Consulte o administrador da rede ou a documentação do roteador sem fio para obter o valor correto.

Se estiver usando a opção IEEE 802.1x, você terá que obter primeiro um certificado, através de uma rede sem fio não-802.1x conectada a um servidor de certificados. Configure ou selecione uma rede sem fio não-802.1x da lista.

## Como criar uma conexão de modem

- 1 Instale uma placa de modem e adaptadores adequados para conectar um modem externo ao dispositivo usando a porta serial.
- 2 Obtenha as seguintes informações com o seu provedor Internet:  
Número do telefone do acesso de discagem ao provedor Internet  
Nome de usuário e senha  
Configurações TCP/IP  
Alguns provedores de Internet exigem informações na frente do nome de usuário, como *MSN/nome do usuário*.
- 3 Toque no botão **Iniciar** → **Configurações** → guia **Conexões** → **Conexões**.
- 4 Em **Meu ISP** ou **Minha rede de trabalho**, toque em **Adicionar uma nova conexão de modem**.
- 5 Digite um nome para a conexão, por exemplo, **Conexão** ao provedor.
- 6 Na lista **Selecionar um modem**, selecione o tipo de modem e toque em **Avançar**.  
Se o seu tipo de modem não aparecer, tente reinserir a placa de modem. Se você estiver usando um modem externo que esteja conectado ao dispositivo por um cabo, selecione **Compatível com Hayes em COM1**.
- 7 Digite o número de telefone de acesso e toque em **Avançar**.
- 8 Digite o nome de usuário, a senha e, se for o caso, o seu domínio.



**NOTA:** Não deve ser necessário alterar nenhuma configuração em **Avançado**. A maioria dos provedores Internet utiliza endereços atribuídos dinamicamente.

- 9 Se o provedor ao qual você está se conectando não utilizar um endereço atribuído dinamicamente, toque em **Avançado**, na guia **TCP/IP** e digite o endereço.
- 10 Toque em **Avançar**.
- 11 Selecione as outras opções adequadas e toque em **Concluir**.

Quando você abre o Messaging, o Pocket Internet Explorer ou o MSN Messenger, o dispositivo se conecta automaticamente. Depois que estiver conectado, você poderá:

- Enviar e receber mensagens de e-mail usando o Messaging. Para usar o Messaging, você precisa fornecer as informações de que o Messaging precisa para se comunicar com o servidor de e-mail. Consulte “Como fazer a conexão direta a um servidor de e-mail”, na página 95 para obter mais informações.
- Ver páginas da Web e WAP utilizando o Pocket Internet Explorer. Para obter mais informações, consulte “Como usar o Microsoft® Pocket Internet Explorer”, na página 83.
- Enviar e receber mensagens instantâneas com o MSN Messenger. Para obter mais informações, consulte “MSN Messenger”, na página 80

## Como criar uma conexão Ethernet

- 1 Fale com o administrador da rede para obter um nome de usuário, uma senha e o nome do domínio.
- 2 Instale o driver da placa de rede, se necessário. Para obter mais informações, consulte a documentação que acompanha a placa de rede.
- 3 A janela “Conexões de rede” aparece automaticamente quando a placa de rede é inserida pela primeira vez, de forma que você possa configurar a placa. Para alterar as configurações mais tarde, toque no botão **Iniciar**→ **Configurações**→ guia **Conexões**→ **Conexões**.
- 4 Se você precisar digitar informações específicas do servidor, toque no adaptador adequado e depois toque em **Propriedades**. Você pode precisar digitar as configurações do servidor proxy e da conexão VPN. Para obter mais informações, fale com o administrador da rede.



**NOTA:** A maioria das redes usa DHCP, de modo que você não precisa mudar as configurações de rede a menos que o administrador de rede lhe dê instruções específicas para isso.

- 5 Se necessário, conecte a placa de rede à rede usando um cabo de rede. Para obter mais informações, consulte a documentação que acompanha a placa de rede.

## Como criar uma conexão VPN

- 1 Toque no botão **Iniciar** → **Configurações** → guia **Conexões** → **Conexões**.
- 2 Toque em **Adicionar uma nova conexão de servidor de rede virtual privada**.
- 3 Digite um nome para a conexão, por exemplo, o nome da sua empresa.
- 4 No campo **Nome/IP do host**, digite o nome ou o endereço IP do servidor de rede virtual privada (VPN).
- 5 Dependendo do tipo de autenticação que você quer usar com o dispositivo, toque em **IPSec** ou **PPTP** próximo a **Tipo de rede virtual privada**.

Se você não souber que opção escolher, fale com o administrador da rede.

- 6 Toque em **Avançar** e digite o seu nome de usuário, senha e, se necessário, domínio.
- 7 Instale o driver da placa de rede, se necessário. Para obter mais informações, consulte a documentação que acompanha a placa de rede.
- 8 Insira a placa de rede no dispositivo.
  - Se for detectada uma rede com um SSID de transmissão, o ícone da rede sem fio , e a bolha **Nova rede detectada** aparecerão na barra de navegação. Vá para a etapa 9.
  - Se não for detectada nenhuma rede com um SSID de transmissão, vá para a etapa 10.
- 9 Toque em **A Internet**.

 **NOTA:** Se forem detectadas várias redes, toque na rede à qual você quer se conectar, toque em **A Internet** e em **Conectar**.

- 10 Toque no botão **Iniciar**→ **Configurações**→ guia **Conexões**→ **Conexões**.
- 11 Toque no ícone **Ethernet sem fio**.
- 12 Na guia **Sem fio**, toque em **Novas configurações**.
- 13 Digite o SSID ao lado de **Nome da rede** e toque em **A Internet**.
- 14 Toque na guia **Autenticação** para habilitar ou desabilitar as configurações WEP, dependendo do seu tipo de rede.
- 15 Toque em **OK**.
- 16 Toque no ícone de conexão, , que aparece na barra de navegação.
- 17 Toque no nome da sua conexão VPN para habilitá-la.

## Como encerrar uma conexão

Para desconectar:

- Quando estiver conectado a uma rede dial-up ou VPN, toque no ícone de conexão, , na barra de navegação e toque em **Encerrar**.
- Se a conexão for por meio de um cabo ou estação de acoplamento, desconecte o dispositivo do cabo ou da estação de acoplamento.
- Quando estiver conectado por meio de um sensor infravermelho, mova o dispositivo para longe do computador.
- Quando estiver conectado por meio de uma placa de rede (Ethernet), remova a placa do dispositivo.

## Como fazer a conexão direta a um servidor de e-mail

Você pode configurar uma conexão com um servidor de e-mail, para enviar e receber mensagens de e-mail utilizando uma conexão via modem ou via rede e Messaging no seu dispositivo.

 **NOTA:** O provedor Internet ou a rede precisa usar um servidor de e-mail POP3 ou IMAP4 e um gateway SMTP.

Você pode usar vários serviços de e-mail para receber suas mensagens. Você precisa configurar e nomear cada serviço de e-mail que você for usar. Se utilizar o mesmo serviço para se conectar com caixas de correio diferentes, configure e nomeie cada conexão de caixa de correio.

Para configurar um serviço de e-mail:

- 1 No **Messaging** do dispositivo, toque em **Contas** e em **Nova conta**.
- 2 Siga as instruções do Assistente de configuração de e-mail.

Para obter mais informações, toque no botão **Iniciar** e em **Ajuda**.

Para conectar-se com o servidor de e-mail, toque em **Conta** e em **Conectar**. Para obter mais informações sobre como usar o programa Messaging, consulte “Messaging”, na página 62.

## Como obter ajuda sobre a conexão

Para obter mais informações sobre como se conectar, consulte os seguintes recursos:

- “Messaging”, na página 62.
- Ajuda on-line sobre o dispositivo. Toque no botão **Iniciar** e em **Ajuda**. Toque em **Messaging** ou em **Conexões**.
- Ajuda do ActiveSync no computador. No ActiveSync, clique em **Ajuda** e clique em **Ajuda do Microsoft ActiveSync**.
- Visite o site [www.microsoft.com/windowsmobile](http://www.microsoft.com/windowsmobile) para obter informações sobre solução de problemas.



# Apêndice

## Especificações

---

### Informações sobre o sistema

---

Processador	Processador Intel® XScale™ PXA270 de até 624 MHz
Memória	
RAM	SDRAM de 64 MB
ROM	ROM StrataFlash™ Intel® de 64 MB ou 128 MB
Sistema operacional	Microsoft® Windows Mobile™ 2003 Second Edition

---

### Tela

---

Tipo	Tela transreflectiva colorida QVGA, VGA TFT de 16 bits e sensível ao toque
Tamanho	3,5 polegadas (QVGA) 3,7 polegadas (VGA)
Resolução	240 x 320 a 65.536 cores (QVGA) 480 x 640 a 65.536 cores (VGA)
Brilho do LCD	QVGA: 100 nits VGA: 80 nits

---

### Controles e luzes

---

Navegação	Botão de navegação de 5 vias
Botões:	quatro botões de programas: Calendário, Contatos, Messaging, Home botão liga/desliga

---

## Controles e luzes *(continuação)*

---

Luzes:	botão liga/desliga para WLAN ou para a tecnologia sem fio Bluetooth®
	botão de gravação de voz
	botão de reinicialização
	botão de travamento
	sincronização/comunicação
	notificação de evento
	status da carga

---

## Slots de expansão

---

Slot da placa de memória Secure Digital	um slot para placa de memória Secure Digital (3.3v) suporta placa SDIO de 1 e de 4 bits
Placa CompactFlash	um slot para placa CompactFlash tipo II (3.3v)

---

## Portas e conectores

---

Infravermelho	padrão v1.2 (115 kbps)
Suporte/conector de sincronização	conector de 36 pinos
Áudio	conector para fone de ouvido estéreo e conector para microfone mono

---

## Características físicas

---

Dimensões:	
Comprimento	119,0 mm
Largura	73,0 mm
Altura	16.9 mm
Peso	65 g QVGA com a bateria padrão 175 g VGA com a bateria padrão
	<b>NOTA:</b> O peso mencionado refere-se ao dispositivo sem a placa CompactFlash e sem a placa de memória Secure Digital.

---

**Áudio**

---

Controlador de áudio	chip de som WM8750L
Conversão estéreo	estéreo de 16 bits; taxas de amostragem de 8,0, 11,025, 22,05 e 44,1 KHz
Gravação	gravação e reprodução em modo full duplex
Microfone/alto-falante	integrado
Fones de ouvido	conector estéreo

---

**Conectividade sem fio**

---

**WLAN (802.11b)**

Interface do host	CF
Padrão de rede	IEEE 802.11b
Taxa de dados	1 Mbps, 2 Mbps, 5,5 Mbps, 11 Mbps
Modulação	CCK (11 Mbps, 5,5 Mbps); DQPSK (2 Mbps); DBSPK (1 Mbps)
Arquitetura de rede	ad-hoc e infraestrutura
Frequências de operação	2,4 a 2,497 GHz
Canais de operação	1–11 (América do Norte); 1–13 (Europa e Japão)
Potência de saída de RF	13,0 dBm no máximo
Faixa	no interior de prédios— até 10 m a 5 Mbps e 75 m a 0,5 Mbps
Utilitário cliente	perfil automático de localização, pesquisa de site, diagnóstico, status atual do link, ping
Suporte de software	com certificação Wi-Fi
Luzes	verde (status da WLAN) azul (status da tecnologia sem fio Bluetooth)

---

**Conectividade sem fio (continuação)**

---

Computador	ativação/desativação manual do rádio (botão de hardware e chave de software) para conformidade com restrições de aviação
Tecnologia sem fio Bluetooth	operação em banda ISM de 2,4 GHz; tecnologia sem fio compatível com Bluetooth 1.2; inclui o gerenciador para Bluetooth com tecnologia sem fio; dispositivo Classe II; máximo de 4 dBm de potência de operação; operação em 3,3V; interface UART

---

**Fonte de alimentação**

---

## Tipo de bateria:

Principal	íons de lítio de 1.000 mAh recarregável e removível (padrão)
	íon de lítio de 2.200 mAh recarregável e removível (opcional)
Backup	hidreto de níquel metálico de 20 mAh recarregável

## Adaptador CA:

Voltagem de alimentação	100 a 240 VCA
Frequência	50 a 60 Hz
Consumo de corrente	0,4 A
Voltagem de saída	5,4 VCC
Corrente de saída	2,41 A

---

**Requisitos ambientais**

---

Faixa de temperatura:

operacional	0° a 40°C
de armazenamento	-20° a 60°C

Gradiente térmico:

operacional	máximo de 15°C por hora
de armazenamento	máximo de 20°C por hora

Umidade relativa (máxima):

operacional	10% a 90% sem condensação
de armazenamento	5% a 95% sem condensação

Altitude (máxima):

operacional	0 a 3.048 m
de armazenamento	0 a 12.190 m

Choque máximo (medido com um pulso de meia senóide de 2 ms):

operacional	200 G
de armazenamento	400 G

Vibração máxima (usando um espectro de vibração aleatória que simula o ambiente do usuário):

operacional	2,6 GRMS
de armazenamento	3,41 GRMS

## Contrato de licença de software da Dell™

Este é um contrato legal entre você, o usuário, e a Dell Products, L.P. ("Dell"). Este contrato cobre todo o software fornecido com o produto Dell, para o qual não houver um contrato de licença separado entre você e o fabricante ou proprietário desse software (coletivamente, o "Software"). Este contrato não se aplica à venda do Software nem de qualquer outra propriedade intelectual. Todos os títulos e direitos sobre a propriedade intelectual do Software pertencem ao fabricante ou proprietário do Software. Todos os direitos que não forem expressamente atribuídos neste contrato são reservados pelo fabricante ou proprietário do Software. Se abrir ou romper o selo do pacote do Software, ou fizer download ou instalar o Software, ou usar o Software que está pré-carregado ou instalado em seu produto, você estará indicando que concorda com os termos deste acordo. Se você não concordar com estes termos, devolva prontamente todos os itens do Software (discos, material impresso e embalagem) e apague todas as cópias pré instaladas ou pré carregadas do Software.

Você poderá usar uma cópia do Software em um único produto de cada vez. Se tiver múltiplas licenças do Software, você poderá usar tantas cópias simultâneas quantas forem as suas licenças. "Usar" significa carregar o Software na memória temporária ou permanente do produto. A instalação em um servidor de rede com o único propósito de distribuição a outros produtos, não constitui "uso" se (e somente se) você tiver uma licença separada para cada produto para o qual o Software é distribuído. Você precisa garantir que o número de pessoas que está usando o Software instalado em um servidor de rede não exceda o número de licenças que você tem. Se o número de usuários do Software instalado no servidor de rede for maior que o número de licenças, você precisará comprar licenças adicionais antes de permitir que um número adicional de usuários use o Software. Se você for um cliente comercial da Dell ou um afiliado da Dell, você concede à Dell, ou a um agente selecionado pela Dell, o direito de fazer auditorias do uso que você está fazendo do Software durante o horário comercial, você concorda em cooperar com a Dell em tal auditoria e você concorda em fornecer à Dell todos os registros razoavelmente relacionados ao seu uso do Software. A auditoria será limitada à verificação da conformidade com os termos deste contrato.

O Software é protegido por leis de copyright dos Estados Unidos da América e por tratados internacionais. Você poderá fazer uma única cópia do software para fins exclusivos de backup ou arquivo, ou para transferi-lo para um único disco rígido, desde que você mantenha o original para fins exclusivos de backup ou arquivo. Você não poderá alugar ou fazer lease do Software nem copiar o material impresso que acompanha o Software, mas você pode transferir permanentemente o Software e todo o material que o acompanha como parte da venda ou transferência de um produto da Dell, se você não retiver nenhuma cópia e o receptor concordar com os termos deste contrato. As transferências precisam incluir a atualização mais recente e todas as versões anteriores. Você não poderá fazer engenharia reversa, descompilação ou desmontagem do Software. Se a embalagem do seu produto contiver CDs e/ou disquetes de 3,5 ou de 5,25 polegadas, você deverá usar apenas os discos apropriados para o seu produto. Você não poderá usar os discos em outro produto ou em outra rede, nem emprestá-los, alugá-los ou transferi-los a outro usuário, exceto nas formas permitidas neste contrato.

## **Garantia Limitada**

A Dell garante que os discos do Software estarão isentos de defeitos de material e mão-de-obra, sob uso normal, por noventa (90) dias a contar da data de recebimento. Esta garantia se limita a você e não é transferível. Quaisquer garantias implícitas são limitadas a noventa (90) dias a contar da data de recebimento do Software. Algumas jurisdições não permitem limites à duração de garantias implícitas, portanto esta limitação pode não se aplicar a você. A única responsabilidade da Dell e dos seus fornecedores e o único recurso de que você dispõe será (a) a devolução do preço pago pelo Software ou (b) a substituição dos discos defeituosos que forem enviados à Dell com um número de autorização, às custas do usuário. Esta garantia limitada será cancelada se o dano dos discos for resultante de acidente, abuso, utilização incorreta, manutenção ou modificação feita por pessoas que não da Dell. Os discos de reposição são garantidos pelo restante período original de garantia ou por trinta (30) dias, o que for mais longo.

A Dell NÃO garante que as funções do Software atenderão aos requisitos que você estabelecer, nem que o funcionamento do Software será ininterrupto e isento de problemas. Você assume a responsabilidade pela escolha de um Software que satisfaça as suas expectativas e pela utilização e resultados obtidos deste Software.

A DELL, EM SEU PRÓPRIO NOME E NO NOME DOS SEUS FORNECEDORES, EXIME-SE DO FORNECIMENTO DE QUAISQUER OUTRAS GARANTIAS, EXPRESSAS OU IMPLÍCITAS, INCLUINDO, MAS NÃO SE LIMITANDO A, ADEQUAÇÃO A UM PROPÓSITO ESPECÍFICO, PARA O SOFTWARE E TODO O MATERIAL IMPRESSO QUE O ACOMPANHA. Esta garantia limitada concede a você direitos legais específicos; você pode ter outros direitos que podem variar de jurisdição para jurisdição.

EM NENHUMA CIRCUNSTÂNCIA, A DELL OU OS SEUS FORNECEDORES SERÃO RESPONSABILIZÁVEIS POR QUAISQUER DANOS (INCLUINDO, MAS NÃO SE LIMITANDO A, DANOS POR PERDAS DE LUCROS, INTERRUPÇÃO DE ATIVIDADE COMERCIAL, PERDA DE INFORMAÇÕES COMERCIAIS OU OUTRAS PERDAS PECUNIÁRIAS) ORIUNDOS DO USO OU DA INABILIDADE DE USO DO SOFTWARE, MESMO QUE A DELL TENHA SIDO AVISADA DA POSSIBILIDADE DE TAIS DANOS. Uma vez que algumas jurisdições não permitem a exclusão ou limitação da responsabilidade por danos consequenciais ou incidentais, as limitações acima mencionadas podem não se aplicar a você.

## **Direitos restritos do governo dos EUA**

O software e a documentação são "itens comerciais", conforme definição do termo no 48 C.F.R. 2.101, que consistem em "software comercial para computadores" e "documentação de software comercial para computadores", na forma como tais termos são utilizados no 48C.F.R. 12.212. De forma consistente com o 48 C.F.R. 12.212 e 48 C.F.R. 227.7202-1 a 227.7202-4, todos os usuários finais ligados ao governo dos EUA adquirem o software e a documentação com apenas os direitos aqui definidos. O fabricante é a Dell Products, L.P., One Dell Way, Round Rock, Texas 78682.

## Instruções gerais

Este contrato de licença estará em vigor até ser rescindido. Ele será rescindido nas condições estabelecidas acima ou se você deixar de cumprir qualquer dos termos aqui estabelecidos. Na rescisão, você concorda em destruir o Software e todo o material que o acompanha, bem como todas as respectivas cópias. Este contrato é regido pelas leis do Estado do Texas (EUA). Todas as cláusulas deste contrato são divisíveis. Se alguma cláusula for considerada inexecutável, esta determinação não afetará a exequibilidade das cláusulas, termos e condições remanescentes deste contrato. Este contrato aplica-se aos sucessores e cessionários. A Dell e você concordam em abrir mão, até a máxima extensão da lei, dos direitos a um julgamento por um tribunal do júri com relação ao Software e a este contrato. Uma vez que esta renúncia pode não ser efetiva em algumas jurisdições, ela pode não se aplicar a você. Você reconhece que leu este contrato, que o entendeu, que concorda com os seus termos e que esta é a declaração completa e exclusiva do acordo entre você e a Dell em relação ao Software.

## Avisos de normalização

EMI (electromagnetic interference [interferência eletromagnética]) é qualquer sinal ou emissão, irradiada no espaço livre ou conduzida por fiação de energia ou de sinal, que prejudica o funcionamento de um serviço de rádio navegação ou outro serviço de segurança ou degrada seriamente, obstrui ou interrompe repetidamente um serviço licenciado de comunicação por rádio. Os serviços de comunicação de rádio incluem (mas não se limitam a) transmissão comercial AM/FM, televisão, serviços de celular, radar, controle de tráfego aéreo, pager e PCS (Personal Communication Services [serviços de comunicações pessoais]). Esses serviços licenciados, juntamente com irradiadores involuntários como dispositivos digitais, incluindo computadores, contribuem para o ambiente eletromagnético.

EMC (electromagnetic compatibility [compatibilidade eletromagnética]) é a capacidade que os equipamentos eletrônicos têm para funcionar adequadamente em ambientes eletromagnéticos. Embora este computador tenha sido projetado para estar em conformidade com os limites estabelecidos pelos órgãos de normalização sobre interferência eletromagnética, não há garantias de que não ocorrerá interferência em uma instalação específica. Se o equipamento causar interferência nos serviços de comunicação de rádio, o que pode ser determinado ligando-se e desligando-se o equipamento, experimente corrigir a interferência através de uma ou mais das seguintes medidas:

- Mude a orientação da antena receptora.
- Mude o computador de lugar em relação ao receptor.
- Afaste o computador do receptor.
- Ligue o computador em outra tomada, de modo que o computador e o receptor fiquem em circuitos elétricos diferentes.

Se necessário, consulte um representante do suporte técnico da Dell ou um profissional técnico experiente de rádio/televisão para obter outras sugestões.



Os computadores da Dell™ são projetados, testados e classificados para um ambiente eletromagnético específico. Essas classificações de ambiente eletromagnético geralmente se referem às seguintes definições:

- Classe A para ambientes comerciais ou industriais.
- Classe B para ambientes residenciais.

Os ITEs (Information Technology Equipment [equipamentos de tecnologia da informação]), incluindo dispositivos, placas de expansão, impressoras, dispositivos de entrada e saída (E/S), monitores, dentre outros, que estão integrados ou conectados ao computador devem ter a mesma classificação de ambiente eletromagnético do computador.

**Nota sobre os cabos de sinal blindados: Use somente cabos blindados para conectar dispositivos a qualquer dispositivo Dell, de forma a reduzir a possibilidade de interferência em serviços de comunicação de rádio. O uso de cabos blindados garante a manutenção da classificação de Compatibilidade eletromagnética adequada para o ambiente pretendido. Para impressoras paralelas, há um cabo da Dell disponível. Se preferir, você pode adquirir cabos no site da Dell em [accessories.us.dell.com/sna/category.asp?category\\_id=4117](http://accessories.us.dell.com/sna/category.asp?category_id=4117).**

A maioria dos computadores Dell é classificada para ambientes Classe B. No entanto, a inclusão de determinadas opções pode alterar a classificação de algumas configurações para a Classe A. Para determinar a classificação eletromagnética de seu computador ou dispositivo, consulte as seções a seguir, específicas de cada órgão de regulamentação. Cada seção contém informações específicas de cada país sobre segurança do produto e sobre compatibilidade eletromagnética e interferência eletromagnética.

## Informações de normalização para redes sem fio

O dispositivo Dell™ Axim™ X50 precisa ser usado estritamente de acordo com as instruções do fabricante, conforme descrito na documentação do usuário que acompanha o produto. Para saber sobre as aprovações específicas de cada país, consulte "Aprovações de rádio transmissão". A Dell Inc. não se responsabiliza por quaisquer interferências de rádio ou televisão causadas por modificações não autorizadas do dispositivo ou pela substituição ou conexão de cabos ou equipamentos diferentes dos especificados pela Dell Inc. A correção das interferências causadas por tais modificações, substituições ou conexões não autorizadas é de responsabilidade do usuário. A Dell Inc. e seus revendedores e distribuidores autorizados não se responsabilizam por danos ou por infrações de normas governamentais causados pelo não cumprimento destas diretrizes.

## Brasil



Este equipamento opera em caráter secundário, isto é, não tem direito a proteção contra interferência prejudicial, mesmo de estações do mesmo tipo, e não causa interferência a sistemas operando em caráter primário.

### Aprovações de rádio transmissão

Para determinar se você tem permissão para usar seu dispositivo de rede sem fio em um país específico, verifique se o número do tipo de rádio impresso na etiqueta de identificação do seu dispositivo consta da lista de aprovações que é publicada no site de suporte geral da Dell, [support.dell.com](http://support.dell.com) (em inglês).

## Como entrar em contato com a Dell

Para entrar em contato com a Dell eletronicamente, você pode acessar os seguintes sites:

- [www.dell.com](http://www.dell.com)
- [support.dell.com](http://support.dell.com) (suporte técnico - em inglês)
- [premiersupport.dell.com](http://premiersupport.dell.com) (suporte técnico para clientes das áreas: educacional, governamental, de saúde, clientes de médio/grande porte, incluindo clientes Premier, Platinum e Gold)

Para obter endereços da Web específicos do país, consulte a seção do país correspondente na tabela abaixo.

**NOTA:** Os números de discagem gratuita só podem ser usados dentro do país com o qual estejam relacionados.

Quando precisar entrar em contato com a Dell, use os números de telefone, códigos e endereços eletrônicos fornecidos na tabela a seguir. Se você precisar de ajuda para determinar os códigos a serem utilizados, ligue para uma telefonista local ou internacional.

<b>País (cidade) Código de acesso internacional Código do país</b>	<b>Nome do departamento ou área de serviço, site na Internet e e-mail</b>	<b>Códigos de área, números locais e números de discagem gratuita</b>
<b>África do Sul (Joanesburgo)</b> Código de acesso internacional: <b>09/091</b> Código do país: <b>27</b> Código da cidade: <b>11</b>	Website: <a href="http://support.euro.dell.com">support.euro.dell.com</a>	
	Email: <a href="mailto:dell_za_support@dell.com">dell_za_support@dell.com</a>	
	Gold Queue	011 709 7713
	Suporte técnico	011 709 7710
	Atendimento ao cliente	011 709 7707
	Vendas	011 709 7700
	Fax	011 706 0495
	Telefone central	011 709 7700
<b>Alemanha (Langen)</b> Código de acesso internacional: <b>00</b> Código do país: <b>49</b> Código da cidade: <b>6103</b>	Website: <a href="http://support.euro.dell.com">support.euro.dell.com</a>	
	Email: <a href="mailto:tech_support_central_europe@dell.com">tech_support_central_europe@dell.com</a>	
	Suporte técnico	06103 766-7200
	Atendimento ao cliente para usuários domésticos e pequenas empresas	0180-5-224400
	Atendimento ao cliente de segmento global	06103 766-9570
	Atendimento ao cliente para contas preferenciais	06103 766-9420
	Atendimento ao cliente para contas grandes	06103 766-9560
	Atendimento ao cliente para contas do setor público	06103 766-9555
Telefone central	06103 766-7000	
<b>Anguilla</b>	Suporte geral	discagem gratuita: 800-335-0031

<b>País (cidade) Código de acesso internacional Código do país</b>	<b>Nome do departamento ou área de serviço, site na Internet e e-mail</b>	<b>Códigos de área, números locais e números de discagem gratuita</b>
Antígua e Barbuda	Suporte geral	1-800-805-5924
Antilhas Holandesas	Suporte geral	001-800-882-1519
América Latina	Suporte técnico ao cliente (Austin, Texas, Estados Unidos)	512 728-4093
	Serviços ao cliente (Austin, Texas, Estados Unidos)	512 728-3619
	Fax (Suporte técnico e Serviços ao cliente) (Austin, Texas, Estados Unidos)	512 728-3883
	Vendas (Austin, Texas, Estados Unidos)	512 728-4397
	Fax de Vendas (Austin, Texas, Estados Unidos)	512 728-4600 ou 512 728-3772
Argentina (Buenos Aires)	Website: <a href="http://www.dell.com.ar">www.dell.com.ar</a> Email: <a href="mailto:us_latin_services@dell.com">us_latin_services@dell.com</a> E-mail para computadores portáteis e de mesa: <a href="mailto:la-techsupport@dell.com">la-techsupport@dell.com</a> E-mail para servidores e EMC: <a href="mailto:la_enterprise@dell.com">la_enterprise@dell.com</a>	
Código de acesso internacional: 00		
Código do país: 54		
Código da cidade: 11	Atendimento ao cliente	discagem gratuita: 0-800-444-0730
	Suporte técnico	discagem gratuita: 0-800-444-0733
	Serviços de suporte técnico	discagem gratuita: 0-800-444-0724
	Vendas	0-810-444-3355
Aruba	Suporte geral	discagem gratuita: 800-1578

<b>País (cidade) Código de acesso internacional Código do país</b>	<b>Nome do departamento ou área de serviço, site na Internet e e-mail</b>	<b>Códigos de área, números locais e números de discagem gratuita</b>
Austrália (Sidnei)	Email (Austrália): au_tech_support@dell.com	
Código de acesso internacional: 0011	Email (Nova Zelândia): nz_tech_support@dell.com	
Código do país: 61		
Código da cidade: 2	Usuários domésticos e pequenas empresas	1-300-655-533
	Governo e empresas	discagem gratuita: 1-800-633-559
	PAD (Preferred Accounts Division [Divisão de contas preferenciais])	discagem gratuita: 1-800-060-889
	Atendimento ao cliente	discagem gratuita: 1-800-819-339
	Suporte técnico (computadores portáteis e de mesa)	discagem gratuita: 1-300-655-533
	Suporte técnico (servidores e armazenamento)	discagem gratuita: 1-800-733-314
	Vendas para clientes corporativos	discagem gratuita: 1-800-808-385
	Vendas transacionais	discagem gratuita: 1-800-808-312
	Fax	discagem gratuita: 1-800-818-341

<b>País (cidade) Código de acesso internacional Código do país</b>	<b>Nome do departamento ou área de serviço, site na Internet e e-mail</b>	<b>Códigos de área, números locais e números de discagem gratuita</b>
<b>Áustria (Viena)</b>	Website: <a href="http://support.euro.dell.com">support.euro.dell.com</a>	
Código de acesso internacional: 900	Email: <a href="mailto:tech_support_central_europe@dell.com">tech_support_central_europe@ dell.com</a>	
Código do país: 43		
Código da cidade: 1	Vendas para usuários domésticos e pequenas empresas	0820 240 530 00
	Fax para usuários domésticos e pequenas empresas	0820 240 530 49
	Atendimento ao cliente para usuários domésticos e pequenas empresas	0820 240 530 14
	Atendimento ao cliente corporativo/contas preferenciais	0820 240 530 16
	Suporte técnico para usuários domésticos e pequenas empresas	0820 240 530 14
	Suporte técnico para clientes corporativos/contas preferenciais	0660 8779
	Telefone central	0820 240 530 00
<b>Bahamas</b>	Suporte geral	discagem gratuita: 1-866-278-6818
<b>Barbados</b>	Suporte geral	1-800-534-3066
<b>Bélgica (Bruxelas)</b>	Website: <a href="http://support.euro.dell.com">support.euro.dell.com</a>	
Código de acesso internacional: 00	Email para clientes que falam francês: <a href="http://support.euro.dell.com/be/fr/emaildell/">support.euro.dell.com/be/fr/emaildell/</a>	
Código do país: 32		
Código da cidade: 2	Suporte técnico	02 481 92 88
	Fax do Suporte técnico	02 481 92 95
	Atendimento ao cliente	02 713 15 .65
	Vendas para clientes corporativos	02 481 91 00
	Fax	02 481 92 99
	Telefone central	02 481 91 00
<b>Bermuda</b>	Suporte geral	1-800-342-0671

<b>País (cidade) Código de acesso internacional Código do país</b>	<b>Nome do departamento ou área de serviço, site na Internet e e-mail</b>	<b>Códigos de área, números locais e números de discagem gratuita</b>
Bolívia	Suporte geral	discagem gratuita: 800-10-0238
<b>Brasil</b>	Website: <a href="http://www.dell.com/br">www.dell.com/br</a>	
Código de acesso internacional: 00	Suporte ao cliente, Suporte técnico	0800 90 3355
Código do país: 55	Fax do Suporte técnico	51 481 5470
Código da cidade: 51	Fax do Atendimento ao cliente	51 481 5480
	Vendas	0800 90 3390
<b>Brunei</b>	Suporte técnico ao cliente (Penang, Malásia)	604 6334966
Código do país: 673	Serviços ao cliente (Penang, Malásia)	604 633 4949
	Vendas transacionais (Penang, Malásia)	604 633 4955
<b>Canadá (North York, Ontário)</b>	Status de pedidos on-line: <a href="http://www.dell.ca/ostatus">www.dell.ca/ostatus</a>	
Código de acesso internacional: 011	AutoTech (suporte técnico automatizado)	discagem gratuita: 1-800-247-9362
	Atendimento ao cliente (encomendas em casa/pequenas empresas)	discagem gratuita: 1-800-847-4096
	Atendimento ao cliente (empresas de médio e grande porte, empresas do governo)	discagem gratuita: 1-800-326-9463
	Suporte técnico (encomendas em casa/pequenas empresas)	discagem gratuita: 1-800-847-4096
	Suporte técnico (empresas de médio e grande porte, empresas do governo)	discagem gratuita: 1-800-387-5757
	Vendas (encomendas em casa/pequenas empresas)	discagem gratuita: 1-800-387-5752
	Vendas (empresas de médio e grande porte, empresas do governo)	discagem gratuita: 1-800-387-5755
	Vendas de peças avulsas, garantia e serviços estendidos	1 866 440 3355

<b>País (cidade) Código de acesso internacional Código do país</b>	<b>Nome do departamento ou área de serviço, site na Internet e e-mail</b>	<b>Códigos de área, números locais e números de discagem gratuita</b>
Chile (Santiago) Código do país: 56 Código da cidade: 2	Vendas, Suporte ao cliente e Suporte técnico E-mail de suporte técnico: cn_support@dell.com E-mail de atendimento ao cliente: customer_cn@dell.com Fax do Suporte técnico Suporte técnico (Dimension™ e Inspiron™) Suporte técnico (OptiPlex™, Latitude™ e Dell Precision™)	discagem gratuita: 1230-020-4823  818 1350 discagem gratuita: 800 858 2969 discagem gratuita: 800858 0950
China (Xiamen) Código do país: 86 Código da cidade: 592	Site de suporte técnico: support.dell.com.cn E-mail de suporte técnico: cn_support@dell.com E-mail de atendimento ao cliente: customer_cn@dell.com Fax do Suporte técnico Suporte técnico (Dimension™ e Inspiron™) Suporte técnico (OptiPlex™, Latitude™ e Dell Precision™) Suporte técnico (servidores e armazenamento) Suporte técnico (projetores, PDAs, impressoras, computadores, roteadores, etc.) Atendimento ao cliente Fax do Atendimento ao cliente	818 1350 discagem gratuita: 800 858 2969 discagem gratuita: 800858 0950 discagem gratuita: 800858 0960 discagem gratuita: 800 858 2920 discagem gratuita: 800 858 2060 592 818 1308



<b>País (cidade) Código de acesso internacional Código do país</b>	<b>Nome do departamento ou área de serviço, site na Internet e e-mail</b>	<b>Códigos de área, números locais e números de discagem gratuita</b>
China (Xiamen) Código do país: 86 Código da cidade: 592	Usuários domésticos e pequenas empresas	discagem gratuita: 800 858 2222
	Divisão de contas preferenciais	discagem gratuita: 800 858 2557
	Contas corporativas grandes (GCP)	discagem gratuita: 800 858 2055
	Contas corporativas grandes (contas- chave)	discagem gratuita: 800 858 2628
	Contas corporativas grandes - Norte	discagem gratuita: 800 858 2999
	Contas corporativas grandes - Norte (governo e educação)	discagem gratuita: 800 858 2955
	Contas corporativas grandes - Leste	discagem gratuita: 800 858 2020
	Contas corporativas grandes - Leste (governo e educação)	discagem gratuita: 800 858 2669
	Contas corporativas grandes (Equipe de Queue)	discagem gratuita: 800 858 2572
	Contas corporativas grandes - Sul	discagem gratuita: 800 858 2355
Contas corporativas grandes - Oeste	discagem gratuita: 800 858 2811	
Contas corporativas grandes (peças sobressalentes)	discagem gratuita: 800 858 2621	

<b>País (cidade) Código de acesso internacional Código do país</b>	<b>Nome do departamento ou área de serviço, site na Internet e e-mail</b>	<b>Códigos de área, números locais e números de discagem gratuita</b>
Cingapura (Cingapura) Código de acesso internacional: 005 Código do país: 65	Website: support.ap.dell.com	
	Suporte técnico (Dimension e Inspiron, e Dispositivos eletrônicos e acessórios)	discagem gratuita: 1800 394 7430
	Suporte técnico (Dell Precision, OptiPlex e Latitude)	discagem gratuita: 1800 394 7488
	Suporte técnico (PowerApp, PowerEdge, PowerConnect e PowerVault)	discagem gratuita: 1800 394 7478
	Serviços ao cliente (Penang, Malásia)	604 633 4949
	Vendas transacionais	discagem gratuita: 1 800 394 7412
	Vendas para clientes corporativos	discagem gratuita: 1 800 394 7419
Colômbia	Suporte geral	980-9-15-3978
Coréia (Seul) Código de acesso internacional: 001 Código do país: 82 Código da cidade: 2	Suporte técnico	discagem gratuita: 080-200-3800
	Vendas	discagem gratuita: 080-200-3600
	Serviços ao cliente (Penang, Malásia)	604 633 4949
	Fax	2194-6202
	Telefone central	2194-6000
	Suporte técnico (dispositivos eletrônicos e acessórios)	discagem gratuita: 080-200-3801
Costa Rica	Suporte geral	0800-012-0435

<b>País (cidade) Código de acesso internacional Código do país</b>	<b>Nome do departamento ou área de serviço, site na Internet e e-mail</b>	<b>Códigos de área, números locais e números de discagem gratuita</b>
Dinamarca (Copenhagen) Código de acesso internacional: 00 Código do país: 45	Website: support.euro.dell.com Email: http://support.euro.dell.com/ dk/da/emaildell/ Suporte técnico Atendimento ao cliente (relacional) Atendimento ao cliente para usuários domésticos e pequenas empresas Telefone central (relacional) Fax central (relacional) Telefone central (usuários domésticos e pequenas empresas) Fax central (usuários domésticos e pequenas empresas)	7023 0182 7023 0184 3287 5505 3287 1200 3287 1201 3287 5000 3287 5001
Dominica	Suporte geral	discagem gratuita: 1-866-278-6821
Equador	Suporte geral	discagem gratuita: 999-119
El Salvador	Suporte geral	01-899-753-0777

<b>País (cidade) Código de acesso internacional Código do país</b>	<b>Nome do departamento ou área de serviço, site na Internet e e-mail</b>	<b>Códigos de área, números locais e números de discagem gratuita</b>
<b>Eslováquia (Praga)</b>	Website: support.euro.dell.com	
Código de acesso internacional: 00	Email: czech_dell@dell.com	
Código do país: 421	Suporte técnico	02 5441 5727
	Atendimento ao cliente	420 22537 2707
	Fax	02 5441 8328
	Fax do Suporte técnico	02 5441 8328
	Telefone central (Vendas)	02 5441 7585
<b>Espanha (Madri)</b>	Website: support.euro.dell.com	
Código de acesso internacional: 00	Email: support.euro.dell.com/es/es/ emaildell/	
Código do país: 34	<b>Usuários domésticos e de pequenas empresas</b>	
Código da cidade: 91	Suporte técnico	902 100 130
	Atendimento ao cliente	902 118 540
	Vendas	902 118 541
	Telefone central	902 118 541
	Fax	902 118 539
	<b>Corporativo</b>	
	Suporte técnico	902 100 130
	Atendimento ao cliente	902 115 236
	Telefone central	91 722 92 00
	Fax	91 722 95 83

<b>País (cidade) Código de acesso internacional Código do país</b>	<b>Nome do departamento ou área de serviço, site na Internet e e-mail</b>	<b>Códigos de área, números locais e números de discagem gratuita</b>
Estados Unidos (Austin, Texas)	Serviço automático de status de pedidos	discagem gratuita: 1-800-433-9014
Código de acesso internacional: 011	AutoTech (computadores portáteis e de mesa)	discagem gratuita: 1-800-247-9362
Código do país: 1	<b>Consumidor</b> (residencial e escritório residencial)	
	Suporte técnico	discagem gratuita: 1-800-624-9896
	Serviços ao consumidor	discagem gratuita: 1-800-624-9897
	Suporte e serviço da DellNet™	discagem gratuita: 1-877-Dellnet (1-877-335-5638)
	Clientes do Programa de aquisição de funcionários (EPP)	discagem gratuita: 1-800-695-8133
	Site de serviços financeiros na Web: <a href="http://www.dellfinancialservices.com">www.dellfinancialservices.com</a>	
	Serviços financeiros (arrendamento/empréstimos)	discagem gratuita: 1-877-577-3355
	Serviços financeiros (DPA Dell Preferred Accounts [contas preferenciais da Dell])	discagem gratuita: 1-800-283-2210
	<b>Negócios</b>	
	Suporte ao cliente e Suporte técnico	discagem gratuita: 1-800-822-8965
	Clientes do Programa de aquisição de funcionários (EPP)	discagem gratuita: 1-800-695-8133
	Suporte técnico para impressoras e projetores	discagem gratuita: 1-877-459-7298

<b>País (cidade) Código de acesso internacional Código do país</b>	<b>Nome do departamento ou área de serviço, site na Internet e e-mail</b>	<b>Códigos de área, números locais e números de discagem gratuita</b>
	<b>Público</b> (governamental, educacional, de saúde)	
	Suporte ao cliente e Suporte técnico	discagem gratuita: 1-800-456-3355
	Clientes do Programa de aquisição de funcionários (EPP)	discagem gratuita: 1-800-234-1490
	Vendas da Dell	discagem gratuita: 1-800-289-3355 ou ligação gratuita: 1-800-879-3355
	Ponta de estoque da Dell (computadores reparados da Dell)	discagem gratuita: 1-888-798-7561
	Vendas de softwares e periféricos	discagem gratuita: 1-800-671-3355
	Vendas de peças sobressalentes	discagem gratuita: 1-800-357-3355
	Vendas de garantia e serviços estendidos	discagem gratuita: 1-800-247-4618
	Fax	discagem gratuita: 1-800-727-8320
	Serviços da Dell para deficientes auditivos e pessoas com dificuldades de fala ou de audição	discagem gratuita: 1-877-DELLTY (1-877-335-5889)

<b>País (cidade) Código de acesso internacional Código do país</b>	<b>Nome do departamento ou área de serviço, site na Internet e e-mail</b>	<b>Códigos de área, números locais e números de discagem gratuita</b>
Finlândia (Helsinki) Código de acesso internacional: 990 Código do país: 358 Código da cidade: 9	Website: <a href="http://support.euro.dell.com">support.euro.dell.com</a>	
	Email: <a href="http://support.euro.dell.com/fi/fi/emaildell/">http://support.euro.dell.com/fi/fi/emaildell/</a>	
	Suporte técnico	09 253 313 60
	Atendimento ao cliente	09 253 313 38
	Fax	09 253 313 99
	Telefone central	09 253 313 00
Formosa	Website: <a href="http://support.ap.dell.com">support.ap.dell.com</a>	
	Email: <a href="mailto:ap_support@dell.com">ap_support@dell.com</a>	
	Suporte técnico (OptiPlex, Latitude, Inspiron, Dimension, e Dispositivos eletrônicos e acessórios)	discagem gratuita: 00801 86 1011
	Suporte técnico (PowerApp, PowerEdge, PowerConnect e PowerVault)	discagem gratuita: 00801 60 1256
	Vendas transacionais	discagem gratuita: 00801 65 1228
	Vendas para clientes corporativos	discagem gratuita: 00801 651 227

<b>País (cidade) Código de acesso internacional Código do país</b>	<b>Nome do departamento ou área de serviço, site na Internet e e-mail</b>	<b>Códigos de área, números locais e números de discagem gratuita</b>
França (Paris) (Montpellier) Código de acesso internacional: 00 Código do país: 33 Códigos da cidade: (1) (4)	Website: support.euro.dell.com	
	Email: support.euro.dell.com/fr/fr/ emaildell/	
	<b>Usuários domésticos e de pequenas empresas</b>	
	Suporte técnico	0825 387 270
	Atendimento ao cliente	0825 823 833
	Telefone central	0825 004 700
	Telefone central (ligações de fora da França)	04 99 75 40 00
	Vendas	0825 004 700
	Fax	0825 004 701
	Fax (ligações de fora da França)	04 99 75 40 01
	<b>Corporativo</b>	
	Suporte técnico	0825 004 719
	Atendimento ao cliente	0825 338 339
	Telefone central	01 55 94 71 00
Vendas	01 55 94 71 00	
Fax	01 55 94 71 01	
Grécia Código de acesso internacional: 00 Código do país: 30	Website: support.euro.dell.com	
	Email: support.euro.dell.com/gr/en/ emaildell/	
	Suporte técnico	00800-44 14 95 18
	Serviços de suporte técnico Gold	00800-44 14 00 83
	Telefone central	2108129810
	Serviços Gold	2108129811
	Vendas	2108129800
	Fax	2108129812



<b>País (cidade) Código de acesso internacional Código do país</b>	<b>Nome do departamento ou área de serviço, site na Internet e e-mail</b>	<b>Códigos de área, números locais e números de discagem gratuita</b>
Granada	Suporte geral	discagem gratuita: 1-866-540-3355
Guatemala	Suporte geral	1-800-999-0136
Guiana	Suporte geral	discagem gratuita: 1-877-270-4609
<b>Holanda (Amsterdã)</b>	Website: <a href="http://support.euro.dell.com">support.euro.dell.com</a>	
Código de acesso internacional: 00	Suporte técnico	020 674 45 00
Código do país: 31	Fax do Suporte técnico	020 674 47 66
Código da cidade: 20	Atendimento ao cliente para usuários domésticos e pequenas empresas	020 674 42 00
	Atendimento ao cliente relacional	020 674 4325
	Vendas para usuários domésticos e pequenas empresas	020 674 55 00
	Vendas Relacionais	020 674 50 00
	Fax para pequenas empresas e usuários domésticos	020 674 47 75
	Fax de vendas relacionais	020 674 47 50
	Telefone central	020 674 50 00
	Fax central	020 674 47 50

<b>País (cidade) Código de acesso internacional Código do país</b>	<b>Nome do departamento ou área de serviço, site na Internet e e-mail</b>	<b>Códigos de área, números locais e números de discagem gratuita</b>
Hong Kong	Website: support.ap.dell.com	
Código de acesso internacional: 001	E-mail de suporte técnico: apsupport@dell.com	
Código do país: 852	Suporte técnico (Dimension e Inspiron)	2969 3188
	Suporte técnico (Dell Precision, OptiPlex e Latitude)	2969 3191
	Suporte técnico (PowerApp™, PowerEdge™, PowerConnect™ e PowerVault™)	2969 3196
	Atendimento ao cliente	3416 0910
	Grandes contas corporativas	3416 0907
	Programas para clientes globais	3416 0908
	Divisão de empresas médias	3416 0912
	Divisão de usuários domésticos e pequenas empresas	2969 3105
Ilhas Caimã	Suporte geral	1-800-805-7541
Ilhas Turk e Caicos	Suporte geral	discagem gratuita: 1-866-540-3355
Ilhas Virgens Britânicas	Suporte geral	discagem gratuita: 1-866-278-6820
Ilhas Virgens Norte-americanas	Suporte geral	1-877-673-3355
Índia	Suporte técnico	1600 33 8045
	Vendas (Contas corporativas grandes)	1600 33 8044
	Vendas (usuários domésticos e pequenas empresas)	1600 33 8046

<b>País (cidade) Código de acesso internacional Código do país</b>	<b>Nome do departamento ou área de serviço, site na Internet e e-mail</b>	<b>Códigos de área, números locais e números de discagem gratuita</b>
Irlanda (Cherrywood) Código de acesso internacional: 16 Código do país: 353 Código da cidade: 1	Website: support.euro.dell.com	
	Email: dell_direct_support@dell.com	
	Suporte técnico	1850 543 543
	Suporte técnico no Reino Unido (somente ligações dentro do Reino Unido)	0870 908 0800
	Atendimento ao cliente para usuários domésticos	01 204 4014
	Atendimento ao cliente para pequenas empresas	01 204 4014
	Atendimento ao cliente no Reino Unido (somente ligações dentro do Reino Unido)	0870 906 0010
	Atendimento ao cliente corporativo	1850 200 982
	Atendimento ao cliente corporativo (somente ligações dentro do Reino Unido)	0870 907 4499
	Vendas na Irlanda	01 204 4444
Vendas no Reino Unido (somente ligações dentro do Reino Unido)	0870 907 4000	
Fax e fax de vendas	01 204 0103	
Telefone central	01 204 4444	

<b>País (cidade) Código de acesso internacional Código do país</b>	<b>Nome do departamento ou área de serviço, site na Internet e e-mail</b>	<b>Códigos de área, números locais e números de discagem gratuita</b>
<b>Itália (Milão)</b>	Website: support.euro.dell.com	
Código de acesso internacional: 00	Email: support.euro.dell.com/it/it/ emaildell/	
Código do país: 39	<b>Usuários domésticos e de pequenas empresas</b>	
Código da cidade: 02	Suporte técnico	02 577 826 90
	Atendimento ao cliente	02 696 821 14
	Fax	02 696 821 13
	Telefone central	02 696 821 12
	<b>Corporativo</b>	
	Suporte técnico	02 577 826 90
	Atendimento ao cliente	02 577 825 55
	Fax	02 575 035 30
	Telefone central	02 577 821
<b>Jamaica</b>	Suporte geral (somente ligações dentro da Jamaica)	1-800-682-3639
<b>Japão (Kawasaki)</b>	Website: support.jp.dell.com	
Código de acesso internacional: 001	Suporte técnico (servidores)	discagem gratuita: 0120-198-498
Código do país: 81	Suporte técnico fora do Japão (servidores)	81-44-556-4162
Código da cidade: 44	Suporte técnico (Dimension e Inspiron)	discagem gratuita: 0120-198-226
	Suporte técnico fora do Japão (Dimension e Inspiron)	81-44-520-1435

<b>País (cidade) Código de acesso internacional Código do país</b>	<b>Nome do departamento ou área de serviço, site na Internet e e-mail</b>	<b>Códigos de área, números locais e números de discagem gratuita</b>
Japão (Kawasaki) Código de acesso internacional: 001 Código do país: 81 DDD: 44	Suporte técnico (Dell Precision, OptiPlex e Latitude)	discagem gratuita: 0120-198-433
	Suporte técnico fora do Japão (Dell Precision, OptiPlex e Latitude)	81-44-556-3894
	Suporte técnico (projetores, PDAs, impressoras, roteadores)	discagem gratuita: 0120-981-690
	Suporte técnico fora do Japão (PDAs, projetores, impressoras, roteadores)	81-44-556-3468
	Serviço de Faxbox	044-556-3490
	Serviço automático 24 horas para pedidos	044-556-3801
	Atendimento ao cliente	044-556-4240
	Divisão de vendas para empresas (até 400 funcionários)	044-556-1465
	Vendas da Divisão de contas preferenciais (acima de 400 funcionários)	044-556-3433
	Vendas para contas corporativas grandes (acima de 3.500 funcionários)	044-556-3430
	Vendas para o setor público (órgãos governamentais, instituições educacionais e instituições médicas)	044-556-1469
	Segmento global Japão	044-556-3469
	Usuário individual	044-556-1760
	Telefone central	044-556-4300

<b>País (cidade) Código de acesso internacional Código do país</b>	<b>Nome do departamento ou área de serviço, site na Internet e e-mail</b>	<b>Códigos de área, números locais e números de discagem gratuita</b>
<b>Luxemburgo</b>	Website: <a href="http://support.euro.dell.com">support.euro.dell.com</a>	
Código de acesso internacional: 00	Email: <a href="mailto:tech_be@dell.com">tech_be@dell.com</a>	
Código do país: 352	Suporte técnico (Bruxelas, Bélgica)	3420808075
	Vendas para usuários domésticos e pequenas empresas (Bruxelas, Bélgica)	discagem gratuita: 080016884
	Vendas para clientes corporativos (Bruxelas, Bélgica)	02 481 91 00
	Atendimento ao cliente (Bruxelas, Bélgica)	02 481 91 19
	Fax (Bruxelas, Bélgica)	02 481 92 99
	Telefone central (Bruxelas, Bélgica)	02 481 91 00
<b>Macao</b>	Suporte técnico	discagem gratuita: 0800 105
Código do país: 853	Serviço ao cliente (Xiamen, China)	34 160 910
	Vendas de transação (Xiamen, China)	29 693 115
<b>Malásia (Penang)</b>	Website: <a href="http://support.ap.dell.com">support.ap.dell.com</a>	discagem gratuita: 1 800 88 0193
Código de acesso internacional: 00	Suporte técnico (Dell Precision, OptiPlex e Latitude)	discagem gratuita: 1 800 88 1306
Código do país: 60	Suporte técnico (Dimension e Inspiron, e Dispositivos eletrônicos e acessórios)	
Código da cidade: 4	Suporte técnico (PowerApp, PowerEdge, PowerConnect e PowerVault)	discagem gratuita: 1800 88 1386
	Serviço ao cliente (Penang, Malásia)	04 633 4949
	Vendas transacionais	discagem gratuita: 1 800 888 202
	Vendas para clientes corporativos	discagem gratuita: 1 800 888 213

<b>País (cidade) Código de acesso internacional Código do país</b>	<b>Nome do departamento ou área de serviço, site na Internet e e-mail</b>	<b>Códigos de área, números locais e números de discagem gratuita</b>
México	Suporte técnico ao cliente	001-877-384-8979
Código de acesso internacional: 00		ou 001-877-269-3383
Código do país: 52	Vendas	50-81-8800 ou 01-800-888-3355
	Serviços ao consumidor	001-877-384-8979 ou 001-877-269-3383
	Principal	50-81-8800 ou 01-800-888-3355
Montserrat	Suporte geral	discagem gratuita: 1-866-278-6822
Nicarágua	Suporte geral	001-800-220-1006
Nova Zelândia	Email (Nova Zelândia): nz_tech_support@dell.com	
Código de acesso internacional: 00	Email (Austrália): au_tech_support@dell.com	
Código do país: 64	Suporte técnico (computadores portáteis e de mesa)	discagem gratuita: 0800 446 255
	Suporte técnico (para servidores e armazenamento)	discagem gratuita: 0800 443 563
	Usuários domésticos e pequenas empresas	0800 446 255
	Governo e empresas	0800 444 617
	Vendas	0800 441 567
	Fax	0800 441 566

<b>País (cidade) Código de acesso internacional Código do país</b>	<b>Nome do departamento ou área de serviço, site na Internet e e-mail</b>	<b>Códigos de área, números locais e números de discagem gratuita</b>
Noruega (Lysaker)	Website: support.euro.dell.com	
Código de acesso internacional: 00	Email: http://support.euro.dell.com/ no/no/emaildell/	
Código do país: 47	Suporte técnico	671 16882
	Atendimento ao cliente relacional	671 17575
	Atendimento ao cliente para usuários domésticos e pequenas empresas	23162298
	Telefone central	671 16800
	Fax central	671 16865
<b>Países do Pacífico e do Sudeste da Ásia</b>	Suporte técnico ao cliente, Serviços ao cliente e Vendas (Penang, Malásia)	604 633 4810
<b>Panamá</b>	Suporte geral	001-800-507-0962
<b>Peru</b>	Suporte geral	0800-50-669
<b>Polônia (Varsóvia)</b>	Website: support.euro.dell.com	
Código de acesso internacional: 011	Email: pl_support_tech@dell.com	
Código do país: 48	Telefone de Serviços ao cliente	57 95 700
Código da cidade: 22	Atendimento ao cliente	57 95 999
	Vendas	57 95 999
	Fax de Serviços ao cliente	57 95 806
	Fax da Recepção	57 95 998
	Telefone central	57 95 999



<b>País (cidade) Código de acesso internacional Código do país</b>	<b>Nome do departamento ou área de serviço, site na Internet e e-mail</b>	<b>Códigos de área, números locais e números de discagem gratuita</b>
Portugal	Website: <a href="http://support.euro.dell.com">support.euro.dell.com</a>	
Código de acesso internacional: 00	Email: <a href="mailto:support.euro.dell.com/pt/en/emaildell/">support.euro.dell.com/pt/en/ emaildell/</a>	
Código do país: 351	Suporte técnico	707200149
	Atendimento ao cliente	800 300 413
	Vendas	800 300 410 or 800 300 411 ou 800 300 412 or 21 422 07 10
	Fax	21 424 01 12
Porto Rico	Suporte geral	1-800-805-7545

<b>País (cidade) Código de acesso internacional Código do país</b>	<b>Nome do departamento ou área de serviço, site na Internet e e-mail</b>	<b>Códigos de área, números locais e números de discagem gratuita</b>
Reino Unido (Bracknell) Código de acesso internacional: 00 Código do país: 44 Código da cidade: 1344	Website: support.euro.dell.com Site da Atendimento ao cliente na Web: support.euro.dell.com/uk/en/ECare/Form/Home.asp Email: dell_direct_support@dell.com	
	Suporte técnico (clientes corporativos/contas preferenciais/PAD [acima de 1.000 funcionários])	0870 908 0500
	Suporte técnico (direto e geral)	0870 908 0800
	Atendimento ao cliente para contas globais	01344 373 186
	Atendimento ao cliente para usuários domésticos e pequenas empresas	0870 906 0010
	Atendimento ao cliente corporativo	01344 373 185
	Apoio ao cliente de contas preferenciais (500 a 5.000 funcionários)	0870 906 0010
	Atendimento ao cliente para o governo central	01344 373 193
	Apoio ao cliente do governo local e educacional	01344 373 199
	Atendimento ao cliente (instituições médicas)	01344 373 194
	Vendas para usuários domésticos e pequenas empresas	0870 907 4000
	Vendas para clientes corporativos/setor público	01344 860 456
	Fax para usuários domésticos e pequenas empresas	0870 907 4006

<b>País (cidade) Código de acesso internacional Código do país</b>	<b>Nome do departamento ou área de serviço, site na Internet e e-mail</b>	<b>Códigos de área, números locais e números de discagem gratuita</b>
República Tcheca (Praga)	Website: <a href="http://support.euro.dell.com">support.euro.dell.com</a> Email: <a href="mailto:czech_dell@dell.com">czech_dell@dell.com</a>	
Código de acesso internacional: 00	Suporte técnico	22537 2727
Código do país: 420	Atendimento ao cliente	22537 2707
	Fax	22537 2714
	Fax do Suporte técnico	22537 2728
	Telefone central	22537 2711
República Dominicana	Suporte geral	1-800-148-0530
São Cristóvão e Nevis	Suporte geral	discagem gratuita: 1-877-441-4731
Santa Lúcia	Suporte geral	1-800-882-1521
São Vicente e Granadinas	Suporte geral	discagem gratuita: 1-877-270-4609
Suécia (Upplands Vasby)	Website: <a href="http://support.euro.dell.com">support.euro.dell.com</a> Email: <a href="http://support.euro.dell.com/se/sv/emaildell/">http://support.euro.dell.com/ se/sv/emaildell/</a>	
Código de acesso internacional: 00	Suporte técnico	08 590 05 199
Código do país: 46	Atendimento ao cliente relacional	08 590 05 642
Código da cidade: 8	Atendimento ao cliente para usuários domésticos e pequenas empresas	08 587 70 527
	Suporte ao Programa de aquisição de funcionários (EPP)	20 140 14 44
	Fax do Suporte técnico	08 590 05 594
	Vendas	08 590 05 185

<b>País (cidade) Código de acesso internacional Código do país</b>	<b>Nome do departamento ou área de serviço, site na Internet e e-mail</b>	<b>Códigos de área, números locais e números de discagem gratuita</b>
Suíça (Genebra) Código de acesso internacional: 00 Código do país: 41 Código da cidade: 22	Website: support.euro.dell.com Email: Tech_support_central_Europe@ dell.com Email para clientes corporativos e HSB que falam francês: support.euro.dell.com/ch/fr/ emaildell/ Suporte técnico (usuários domésticos e pequenas empresas) Suporte técnico (clientes corporativos) Atendimento ao cliente (usuários domésticos e pequenas empresas) Atendimento ao cliente (corporativo) Fax Telefone central	0844 811 411 0844 822 844 0848 802 202 0848 821 721 022 799 01 90 022 799 01 01
Tailândia Código de acesso internacional: 001 Código do país: 66	Website: support.ap.dell.com Suporte técnico (Dell Precision, OptiPlex e Latitude) Suporte técnico (PowerApp, PowerEdge, PowerConnect e PowerVault) Serviços ao cliente (Penang, Malásia) Vendas para clientes corporativos Vendas transacionais	discagem gratuita: 1800 0060 07 discagem gratuita: 1800 0600 09 604 633 4949 discagem gratuita: 1800 006 009 discagem gratuita: 1800 006 006
Trindade e Tobago	Suporte geral	1-800-805-8035
Uruguai	Suporte geral	discagem gratuita: 000-413-598-2521
Venezuela	Suporte geral	8001-3605

# Garantias limitadas

Os produtos de hardware da marca Dell adquiridos nos EUA ou no Canadá têm garantia limitada de 90 dias, 1 ano, 2 anos, 3 anos ou 4 anos, dependendo do produto. Para determinar a garantia do seu produto, consulte a fatura ou a embalagem do produto de hardware. As seções a seguir descrevem as garantias limitadas e a política de devolução para os EUA, as garantias e a política de devolução para o Canadá, a garantia do fabricante para a América Latina e para o Caribe, e a garantia dos processadores Pentium® e Celeron® da Intel® para os EUA e Canadá.

## Garantia de um ano do fabricante para usuário final (somente para a América Latina e o Caribe)

### Garantia

A Dell Computer Corporation (“Dell”) garante ao usuário final, de acordo com as provisões a seguir, que os produtos de hardware com sua marca, adquiridos pelo usuário final de uma empresa Dell ou de um distribuidor autorizado Dell na América Latina ou no Caribe, estarão livres de defeitos de materiais, de fabricação e de projeto que afetem o uso normal, por um período de um ano a partir da data original da compra. Os produtos para os quais forem feitas solicitações de serviço em garantia serão, a critério da Dell, reparados ou substituídos às custas da Dell. A Dell é proprietária de todas as peças removidas dos produtos consertados. A Dell usa peças novas e recondiionadas de vários fabricantes na execução de reparos e na montagem de produtos para substituição.

### Exclusões

Esta garantia não se aplica a defeitos resultantes de: instalação, uso ou manutenção impróprios ou inadequados, ações ou modificações por terceiros não autorizados ou pelo usuário final, dano acidental ou proposital ou desgaste normal.

### Como fazer uma solicitação de reparo

As solicitações, para a América Latina ou para o Caribe, devem ser feitas através de contato com o ponto de venda da Dell dentro do período de garantia. O usuário final precisa sempre fornecer prova da compra, indicando o nome e endereço do vendedor, a data da compra, o modelo e número de série, o nome e endereço do cliente e os detalhes dos sintomas e da configuração no momento da falha, incluindo os periféricos e software usados. Sem essas informações, a Dell pode recusar a solicitação de reparo em garantia. Após o diagnóstico de um defeito coberto pela garantia, a Dell tomará as providências e pagará pelo frete terrestre e pelo seguro do transporte de e para o centro de reparo. O usuário final precisa garantir que o produto defeituoso estará disponível para coleta embalado adequadamente na embalagem original ou em outra igualmente protetora, juntamente com os detalhes mencionados acima e o número de retorno fornecido pela Dell.

## **Limitação e direitos estatutários**

A Dell não faz nenhuma outra garantia ou declaração semelhante além das explicitamente feitas acima, e esta Garantia é dada no lugar de quaisquer outras garantias, na extensão máxima permitida por lei. Na ausência de legislação aplicável, esta Garantia será o único e exclusivo recurso do usuário final contra a Dell ou qualquer de suas afiliadas, e nem a Dell nem nenhuma de suas afiliadas poderá ser responsabilizada por perda de lucro ou de contratos ou por qualquer outra perda indireta ou consequencial resultante de negligência, violação de contrato ou similares.

**Esta Garantia não diminui nem afeta os direitos estatutários obrigatórios do usuário final e/ou quaisquer direitos resultantes de outros contratos feitos pelo usuário final com a Dell e/ou com qualquer outro vendedor.**

### **Dell World Trade LP**

One Dell Way, Round Rock, TX 78682, USA

### **Dell Computadores do Brasil Ltda (CNPJ No. 72.381.189/0001-10)**

Avenida Industrial Belgraf, 400  
92990-000 - Eldorado do Sul – RS - Brasil

### **Dell Computer de Chile Ltda**

Coyancura 2283, Piso 3- Of.302,  
Providencia, Santiago - Chile

### **Dell Computer de Colombia Corporation**

Carrera 7 #115-33 Oficina 603  
Bogota, Colombia

### **Dell Computer de Mexico SA de CV**

Paseo de la Reforma 2620 - 11° Piso  
Col. Lomas Altas  
11950 México, D.F.

# Glossário

**802.11 (Wi-Fi)** — Um padrão de tecnologia de transmissão sem fio para dispositivos de rede de médio alcance, que permite que dispositivos habilitados se reconheçam automaticamente.

**CABO DE SINCRONISMO** — Um cabo com o qual você pode conectar um dispositivo de mão com um computador para transferir ou sincronizar arquivos.

**CONECTOR SERIAL** — Porta de E/S usada freqüentemente usada para conectar dispositivos, como os dispositivos digitais de mão ou câmeras digitais, ao computador.

**DHCP** — dynamic host configuration protocol — (protocolo de configuração do host dinâmico) Um protocolo de comunicação que permite aos administradores da rede gerenciar e automatizar a atribuição de endereços IP aos computadores da rede.

**IMAP** — Internet message access protocol — (protocolo de acesso de mensagens pela Internet) Um protocolo cliente/servidor padrão que permite acessar o seu e-mail de um servidor. Com o IMAP, você pode armazenar e navegar por seus e-mails no servidor.

**ISP** — provedor Internet — Uma empresa que permite que você acesse o servidor host e se conecte diretamente com a Internet, envie e receba e-mails e acesse sites da Web. O provedor Internet geralmente fornece um pacote de software, um nome de usuário e um telefone de acesso em troca de uma taxa mensal.

**LAN** — local area network — (rede local) Uma rede de computadores que abrange uma área pequena. A LAN normalmente está confinada a um edifício ou a alguns edifícios próximos uns dos outros. Uma LAN pode estar conectada a outra LAN a qualquer distância através de linhas telefônicas e ondas de rádio para formar uma rede de longa distância (WAN, wide area network).

**PIM** — personal information manager (gerenciador de informações pessoais) — Um programa que armazena e organiza suas informações pessoais, como Calendário, Contatos, Messaging e Tarefas.

**PLACA COMPACTFLASH** — Uma placa removível que é utilizada para expandir os recursos de um dispositivo. Os tipos comuns de placas CompactFlash incluem placas de memória e placas de rede sem fio.

**PLACA DE MEMÓRIA SECURE DIGITAL** — Um tipo de memória removível comumente utilizada em câmeras digitais, dispositivos de mão, telefones celulares e outros dispositivos. As placas Secure Digital têm aproximadamente o tamanho de um selo postal.

**POP3** — post office protocol 3 — (protocolo de correio 3) Um protocolo cliente/servidor padrão que permite acessar seu e-mail em um servidor. Com o POP3, você precisa fazer o download do seus e-mails para o sistema local para poder ver e navegar pelas mensagens.

**RAM** — random-access memory — (memória de acesso randômico) A área principal de armazenamento temporário de instruções e dados de programas. Qualquer informação armazenada na RAM é perdida quando o computador é reinicializado ou desligado.

**RAS** — Remote Access Server— (servidor de acesso remoto) Um tipo de servidor que permite aos usuários acessar a rede a partir de um lugar remoto.

**ROM** — read-only memory — (memória somente para leitura) Memória que armazena dados e programas que não podem ser apagados ou sobregravados pelo dispositivo. A ROM, diferentemente da RAM, retém o conteúdo depois de uma reinicialização. Alguns programas essenciais à operação do dispositivo residem na ROM.

**SDRAM** — synchronous dynamic random-access memory — (memória de acesso randômico dinâmico síncrono) Um tipo de DRAM que é sincronizada com a velocidade de clock ideal do microprocessador.

**SENSOR DE INFRAVERMELHO** — Uma porta que permite transferir dados entre o computador e dispositivos compatíveis com infravermelho sem utilizar conexões por cabo.

**SINCRONIZAÇÃO** — Processo automático que substitui os arquivos de um local pelos arquivos mais atualizados de um outro local. Por exemplo, você pode sincronizar os arquivos do computador com os arquivos do dispositivo de mão.

**SMS** — short message service — (serviço de mensagens curtas) Um serviço que tem a capacidade de enviar mensagens curtas para dispositivos sem fio.

**SMTP** — simple mail transfer protocol — (protocolo de transferência simples de mensagens) Um tipo de protocolo utilizado para enviar e receber e-mail. O SMTP é geralmente ligado ao POP3 ou ao IMAP.

**SUPORTE** — Usado para a sincronização do dispositivo de mão com o computador, para a recarga da bateria e para alimentar o dispositivo de mão com energia CA.



**TCP/IP** — transmission control protocol/Internet protocol — (protocolo de controle de transmissão/protocolo de Internet) A linguagem básica de comunicação da Internet. O TCP/IP pode também ser utilizado como um protocolo de comunicação na intranet ou extranet.

**TECNOLOGIA DE REDE SEM FIO BLUETOOTH®** — Um padrão de transmissão sem fio padrão para dispositivos de rede de curta distância (10 m) que permite que os dispositivos habilitados reconheçam uns aos outros automaticamente.

**USB** — universal serial bus — (barramento serial universal) Uma interface de hardware para dispositivos de baixa velocidade, como teclado, mouse, joystick, scanner, conjunto de auto-falantes, dispositivos de banda larga (DSL e modems a cabo), dispositivos de imagem ou dispositivos de armazenamento. Os dispositivos são conectados diretamente a um soquete de 4 pinos no computador ou a um hub de várias portas conectado ao computador.

Os dispositivos USB podem ser conectados com o computador ligado. Eles podem também ser montados juntos, em correntes tipo margarida.

**VPN** — virtual private network — (rede virtual privada) Um conjunto de protocolos de comunicação que permite acessar remotamente e de maneira segura, uma rede.

**WAP** — wireless application protocol — (protocolo de aplicativo para rede sem fio) Uma padronização para a maneira com que os dispositivos sem fio acessam a Internet.



# Índice

## A

ActiveSync

instalação, 54

sobre, 53

ajuda

Ajuda do ActiveSync, 96

como entrar em contato com a  
Dell, 106

do Pocket PC, 13

procurar, 96

arquivos

backup, 40

gerenciador de arquivos, 71

localizar e organizar, 39

procura, 71

sincronização, 53

áudio

Media player, 81

notificações, 68

AvantGo

sobre o, 85

## B

barra alternadora, 36

barra de comando, 38

barra de navegação, 38

bateria

como carregar, 20

principal, 18

uso e instalação, 18

block recognizer, 43

Bluetooth

configurações, 52

botões

botões de programas, 36

Calendário, 16

Contatos, 16

gravação, 16-17

liga/desliga, 16

localização, 15

navegação, 16

Página inicial, 16

reinicialização, 17

sobre, 33

## C

cabo de sincronização

conectar a um computador, 25

Calendário

sobre o, 55

calendário

compromissos, 56

solicitações de reunião, 57

- caneta
  - métodos de escrita, 41
  - uso da, 33
- como desconectar
  - conexão dial-up, 95
- como escrever
  - na tela, 44
- CompactFlash
  - instalação, 28
  - slot, 15
  - sobre, 27
- compromissos
  - agendamento de, 56
- computador
  - conectar-se ao, 21
  - conexão ao, 26
- comunicação com outros dispositivos, 89
- conexão de modem, 92
- conexão ethernet, 93
- conexão VPN, 94
- configurações
  - guia Conexões, 52
  - guia Pessoal, 51
  - guia Sistema, 51
  - parâmetros, 51
- contato
  - localizar, 59
- Contatos
  - sobre o, 58
- contatos
  - criar, 58

## D

- dados
  - backup, 40
- desconexão
  - sensor infravermelho, 95
- desconexão de um cabo ou de uma estação de acoplamento, 95
- desconexão de uma rede, 95
- desenho
  - criar, 48

## E

- editar
  - texto escrito, 45
- e-mail
  - compor mensagens, 66
  - conexão a um servidor, 63, 95
  - lista de mensagens, 64
  - Messaging, 63
  - organizar, 67
  - sincronização, 63
- escrita
  - block recognizer, 43
  - conversão de texto escrito em texto digitado, 43-44
  - conversão de texto escrito para texto em estilo impresso, 43
  - desenho, 48
  - editar, 44
  - letter recognizer, 43

- métodos, 41
- transcriber, 44

especificações, 97

Etiqueta de assistência técnica, 20

etiqueta de serviço, 14

Excel

- dicas, 79
- sobre, 77

## **G**

garantia, 104, 133

gravação

- mensagens de voz, 49

## **I**

ícones

- de programas, 37
- status, 34

infravermelho

- uso do, 89

instruções de segurança, 9

Internet

- conexão com a, 89

Internet Explorer

- favoritos móveis, 83, 85
- links favoritos, 85
- navegação na web, 86
- sobre o, 83

## **L**

lembretes. *Consulte* notificações

letter recognizer, 43

## **M**

Media Player

- sobre o, 81

memória

- economizar, 84

menus pop-up, 39

Messaging

- sobre, 63

meu texto

- inserir texto, 50

microfone

- gravar uma mensagem, 49

MSN Messenger

- como trabalhar com contatos, 80
- configuração, 80
- sobre o, 79

## **N**

notas

- como criar, 61

notificações

- informações, 68

## O

obter informações, 13

## P

painel de entrada, 41

Pocket Outlook  
sobre o, 55

Pocket PC  
primeiros passos, 33

procurar informações  
como entrar em contato com a  
Dell, 106

programas  
acesso aos, 36  
ActiveSync, 53  
adição de programas usando o  
ActiveSync, 69  
adição e remoção, 69  
AvantGo, 85  
barra alternadora, 36  
calendário, 55  
como fazer download, 70  
Contatos, 58  
Media Player, 81  
menu Iniciar, 71  
Messaging, 63  
MSN Messenger, 79  
notas, 61  
Pocket Excel, 77  
Pocket Internet Explorer, 83  
Pocket Outlook, 55

Pocket Word, 75  
remoção, 73  
tarefas, 59

projektor, 26

## R

recursos  
obter, 13

rede  
conexão com a, 89

reinicialização  
botão, 17  
como fazer, 29

## S

sincronização  
com seu computador, 21

slot da placa Secure Digital  
instalação de placas, 28  
localização, 15

slots de expansão  
CompactFlash, 27  
localização, 15

software. *Consulte* programas

solicitações de reunião  
criação, 57

suporte  
conexão ao computador, 21

## **T**

Tarefas

- como criar, 59
- sobre, 59

teclado

- virtual, 43

tela Hoje, 33

texto

- conversão de texto escrito em texto digitado, 43-44
- conversão de texto escrito para texto em estilo impresso, 43
- digitação, 43
- editar, 44-45
- escrita, 43
- painel de entrada, 41

texto digitado

- conversão de texto escrito para, 44

texto em estilo impresso

- conversão de texto escrito para, 43

texto escrito, 43-44

transcriber, 44

## **V**

vídeo

- Media Player, 81

## **W**

Word

- sobre, 75

